

Polipasto cable 250Kg Simple 500Kg con limitador superior 110~120V 60HZ Control Inalambrico

Características Esenciales

- Equipo Monofásico 110V. Diseño compacto y ligero, Control Remoto IP 65 con Alcance de hasta 30 m
- Capacidad de Izaje en una línea 250kg a 10 m/min o 500kg a 5 m/min en doble línea.
- Sistema de Frenado Automático Control Remoto tipo Hombre Muerto con Parada de Emergencia y Encendido
- Incluye un freno electromagnético de acción rápida, parada de emergencia, llave de seguridad e interruptor de límite superior.
- 1 Años de Garantía, Partes y Servicios Disponibles en América



Especificaciones Técnicas

Capacidad de Carga	1100 lb @ 2 lines 550 lb @ 1 line	Protección IEC Motor	IP40
Altura de Izaje Estandar (Customizable)	38ft @ 1 line / 19ft @ 2 line	Control	Wireless F21 Remote Control
Velocidad /min	33 ft/10m @1line 16ft/5m @2line	Voltaje del Control	2 x AA 1,5v
Numero de Velocidades	1 Speed	Cable	ø3/16 in ø4.3 mm
Voltaje	1 Phase 110~120V 60Hz	Humedad	<85%
Clase de Servicio	H1/M2/1Cm/Class A	Temperatura	-4°~104° F / -20°~40° C
Tipo de Motor	Squirrel Cage Induction Motor	Nivel de Ruido	71 dB
Potencia Motor	1000W	Normas	ASME B30.16
AMP Motor	8.5 AMP	Garantía	1 Year
Freno Motor	YES	Standards Certified	Intertek 4006091 , EN 55014-1:2017, EN 55014-2:2015, EN IEC 61000-3-2:2019, EN 61000-3-3:2013
Grado de Aislacion	B		

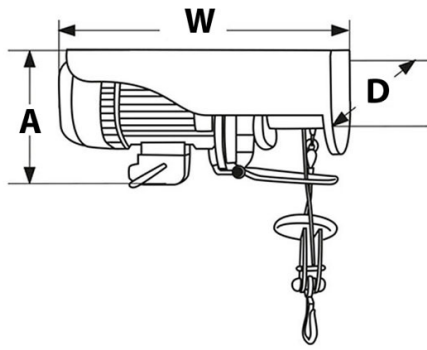

Peso & Dimensiones

Detalles del Empaque

Peso Total 39 lbs / 18 Kg

H Altura Muerta 10.8 in / 275 mm

W Ancho 13.0 in / 330 mm

D Depth 5.1 in / 130 mm

Referential Images / Imágenes Referenciales
Specifications may change without notice / las especificaciones pueden cambiar sin previo aviso