

## 1/2 Ton Electric Wire Rope Hoist 1,100 lbs. 38 ft. 110V

### Características Esenciales

- Equipo Monofásico 110V. Diseño compacto y ligero, Control Remoto IP 65 con Alcance de hasta 6 m
- Capacidad de Izaje en una línea 250kg a 10 m/min o 500kg a 5 m/min en doble línea.
- Sistema de Frenado Automático Control Remoto tipo Hombre Muerto con Parada de Emergencia y Encendido
- Incluye un freno electromagnético de acción rápida, parada de emergencia, llave de seguridad e interruptor de límite superior.
- 1 Años de Garantía, Partes y Servicios Disponibles en América



## Especificaciones Técnicas

<b>Capacidad de Carga</b>	1100 lb @ 2 lines   550 lb @ 1 line	<b>Protección IEC Motor</b>	IP40
<b>Altura de Izaje Estandar (Customizable)</b>	38ft @ 1 line / 19ft @ 2 line	<b>Control</b>	Pendant Control
<b>Velocidad /min</b>	33 ft/10m @1line   16ft/5m @2line	<b>Voltaje del Control</b>	110 V
<b>Numero de Velocidades</b>	1 Speed	<b>Parada de Emergencia</b>	YES
<b>Voltaje</b>	1 Phase 110~120V 60Hz	<b>Cable</b>	ø11/64 in   ø4.3 mm
<b>Clase de Servicio</b>	H1/M2/1Cm/Class A	<b>Humedad</b>	<85%
<b>Tipo de Motor</b>	Squirrel Cage Induction Motor	<b>Temperatura</b>	-4°~104° F / -20°~40° C
<b>Potencia Motor</b>	1450W	<b>Nivel de Ruido</b>	71 dB
<b>AMP Motor</b>	8.5 AMP	<b>Normas</b>	ASME B30.16
<b>Freno Motor</b>	YES	<b>Garantía</b>	1 Year
<b>Grado de Aislacion</b>	B		

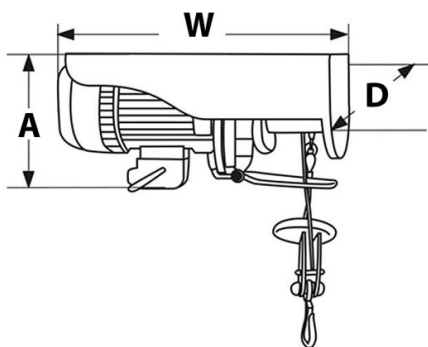

## Peso & Dimensiones

<b>H Altura Muerta</b>	10.8 in / 275 mm
<b>W Ancho</b>	13.0 in / 330 mm
<b>D Depth</b>	5.1 in / 130 mm
<b>Peso Total</b>	39 lbs / 18 Kg

## Detalles del Empaque

<b>Paquete 1 Peso Neto</b>	37 lbs / 17 Kg
<b>Paquete 1 Ancho</b>	8 in / 20.32 cm
<b>Paquete 1 Peso Bruto</b>	39 lbs / 18 Kg
<b>Paquete 1 Altura</b>	11 in / 27.94 cm
<b>Paquete 1 Profundidad</b>	17 in / 43.18 cm

Referential Images / Imágenes Referenciales  
 Specifications may change without notice / las especificaciones pueden cambiar sin previo aviso