

Polipasto cable 100Kg Simple 200Kg con limitador superior 220 240V 50 60HZ Control Inalambrico

Características Esenciales

- Equipo Monofásico 220V. Diseño compacto y ligero, Control Remoto IP 65
- Capacidad de Izaje en una línea 100kg a 10 m/min o 200kg a 5 m/min en doble línea.
- Sistema de Frenado Automático Control Remoto tipo Hombre Muerto con Parada de Emergencia y Encendido
- Incluye un freno electromagnético de acción rápida, parada de emergencia, llave de seguridad e interruptor de límite superior.
- 1 Años de Garantía, Partes y Servicios Disponibles en América



Especificaciones Técnicas

Capacidad de Carga	200Kg @ 2 lines 100Kg @ 1 line	Protección IEC Motor	IP54
Altura de Izaje Estandar (Customizable)	40ft single line / 20ft double line (12m / 6m)	Control	Wireless F21 Remote Control
Velocidad /min	33 ft/10m @1line 16ft/5m @2line	Voltaje del Control	2 x AA 1,5v
Numero de Velocidades	1 Speed	Parada de Emergencia	YES
Voltaje	1 Phase 220~240V 50/60Hz	Cable	ø1/8 in / ø3.0 mm
Codigo FCC	CTB210313002EX	Humedad	<85%
Clase de Servicio	H1/M2/1Cm/Class A	Temperatura	-4°~104° F / -20°~40° C
Tipo de Motor	Squirrel Cage Induction Motor	Nivel de Ruido	71 dB
Potencia Motor	450W	Normas	ASME B30.16
Freno Motor	YES	Garantía	1 Year
Grado de Aislacion	B		

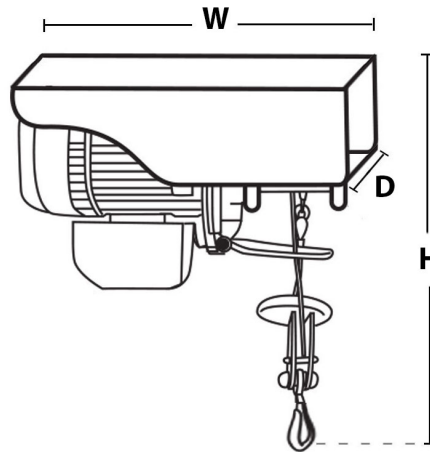

Peso & Dimensiones

Detalles del Empaque

H Altura Muerta	308 mm / 12.1 in	Paquete 1 Peso Neto	22 lbs / 10 Kg
W Ancho	14.3 in / 365 mm	Paquete 1 Ancho	8 in / 20.32 cm
D Depth	5.70 in / 146 mm	Paquete 1 Peso Bruto	24 lbs / 11 Kg
Peso Total	24 lbs / 11 Kg	Paquete 1 Altura	11 in / 27.94 cm
		Paquete 1 Profundidad	16 in / 40.64 cm

Referential Images / Imágenes Referenciales
 Specifications may change without notice / las especificaciones pueden cambiar sin previo aviso