

Wireless Electric Rope Hoist 440 lbs. capacity - 120V

Características Esenciales

- Equipo Monofásico 110V. Diseño compacto y ligero, Control Remoto IP 65 con Alcance de hasta 30 m
- Capacidad de Izaje en una línea 100kg a 10 m/min o 200kg a 5 m/min en doble línea.
- Sistema de Frenado Automático Control Remoto tipo Hombre Muerto con Parada de Emergencia y Encendido
- Incluye un freno electromagnético de acción rápida, parada de emergencia, llave de seguridad e interruptor de límite superior.
- 1 Años de Garantía, Partes y Servicios Disponibles en América



Especificaciones Técnicas

Capacidad de Carga	440 lb @ 2 lines 220 lb @ 1 line	Grado de Aislacion	B
Altura de Izaje Estandard (Customizable)	38ft @ 1 line / 19ft @ 2 line	Protección IEC Motor	IP40
Velocidad /min	33 ft/10m @1line 16ft/5m @2line	Control	Wireless F21 Remote Control
Numero de Velocidades	1 Speed	Voltaje del Control	2 x AA 1,5v
Voltaje	1 Phase 110~120V 60Hz	Parada de Emergencia	YES
Codigo FCC	OFNF21	Cable	ø1/8 in ø3 mm
Clase de Servicio	H1/M2/1Cm/Class A	Humedad	<85%
Tipo de Motor	Squirrel Cage Induction Motor	Temperatura	-4°~104° F / -20°~40° C
Potencia Motor	460 W	Nivel de Ruido	71 dB
AMP Motor	4.1 AMP	Normas	ASME B30.16
Freno Motor	YES	Garantía	1 Year

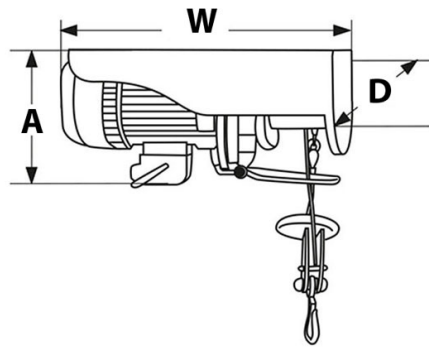

Peso & Dimensiones

H Altura Muerta	10.8 in / 275 mm
W Ancho	13.0 in / 330 mm
D Depth	5.1 in / 130 mm
Peso Total	24 lbs / 11 Kg

Detalles del Empaque

Paquete 1 Peso Neto	24 lbs / 11 Kg
Paquete 1 Ancho	8 in / 20.32 cm
Paquete 1 Peso Bruto	24 lbs / 11 Kg
Paquete 1 Altura	11 in / 27.94 cm
Paquete 1 Profundidad	16 in / 40.64 cm

Referential Images / Imágenes Referenciales
 Specifications may change without notice / las especificaciones pueden cambiar sin previo aviso