



Tecle Electrico Mini con Control Remoto 300 kg 3 metros de Izaje 220v

Características Esenciales

- Equipo Monofásico 220V, Protección de sobre consumo. Servicio Light Duty H1/M2.
- Liviano, de fácil instalación y Control Remoto con llave de Seguridad.
- Cadena Heavy Duty G80, Limitador de Recorrido Superior.
- Estándares US y EC ASME HST-1 , EN14492-2 , EN60204-32
- 1 Años de Garantía, Partes y Servicios Disponibles en América

Especificaciones Técnicas

Capacidad de Carga	660 lb / 300 kg	Voltaje del Control	2 X AA Battery
Altura de Izaje Estandar (Customizable)	10 ft / 3 m	Parada de Emergencia	Yes
Velocidad /min	10 ft / 3 m	Relación de Transmisión	119:1
Numero de Velocidades	1 Speed	Tipo de Cadena	G80
Voltaje	1 Phase 220~240V 50/60Hz	Dimensiones de la Cadena	13/64 in 5.0 mm
Codigo FCC	OFNF21	Caidas de Cadena	1
Clase de Servicio	H1/M2/1Cm/Class A	Longitud de cadena	10 ft / 3 m
Potencia Motor	410 Watts	Humedad	<85%
AMP Motor	2.09	Temperatura	-4 ~ 104° F / -20 ~ 40° C
Freno Motor	Yes	Nivel de Ruido	80 dB
Grado de Aislacion	B	Garantía	1 Year
Protección IEC Motor	IP54	Hoist Contactor Brand	HSIN DA 20 AMP
Control	Wireless F21 / Optional Pendant Control	Voltaje para Colombia	220~240V 1Φ

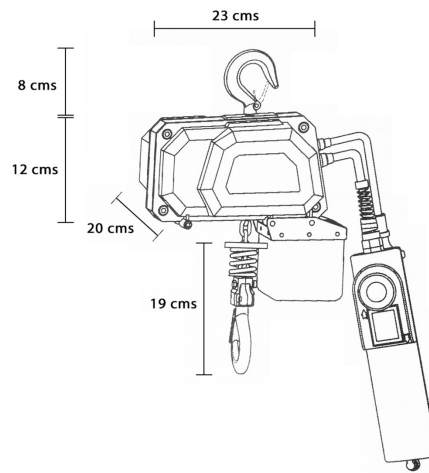
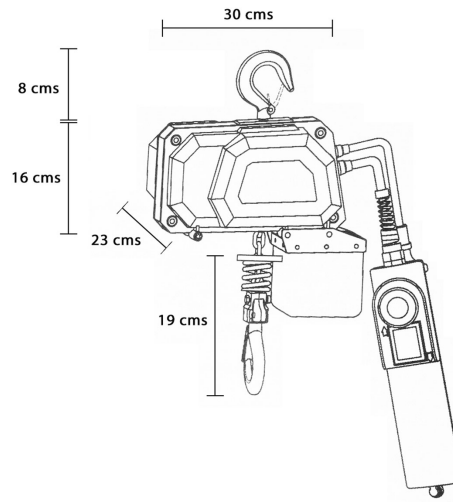

Referential Images
Specifications may change without notice

Peso & Dimensiones

Peso Total 35 lbs / 16 Kg

Detalles del Empaque

Paquete 1 Peso Neto 30 lbs / 14 Kg

Paquete 1 Ancho 5 in / 12.7 cm

Paquete 1 Peso Bruto 35 lbs / 16 Kg

Paquete 1 Altura 5 in / 12.7 cm

Paquete 1 Profundidad 12 in / 30.48 cm

Referential Images / Imágenes Referenciales

Specifications may change without notice / Las especificaciones pueden cambiar sin previo aviso