



Tecla Polipasto Portatil 250 Kg 60metros de Alcance 240V

Características Esenciales

- Equipo Portátil, de fácil instalación y uso. Monofásico de 220V. Clasificación de servicio H1/M2.
- Gran alcance, Altura de Izaje de hasta 60 m.
- Sistema de Frenado Automático, Botonera tipo Hombre Muerto con Parada de Emergencia y Encendido.
- Limitadores de recorrido en todas las Direcciones. Control Remoto opcional.
- 1 Años de Garantía, Partes y Servicios Disponibles en América

Especificaciones Técnicas

Capacidad de Carga	551 lb / 250 kg	Protección IEC Motor	IP54
Altura de Izaje Estandar (Customizable)	200 ft / 60 m	Control	Pendant Control and Optional Wireless F21
Velocidad /min	49 ft / 15 m	Parada de Emergencia	YES
Numero de Velocidades	1 Speed	Cable	ø3/16 in ø4.5 mm
Voltaje	1 Phase 220~240V 50/60Hz	Humedad	<85%
Clase de Servicio	H1/M2/1Cm/Class A	Temperatura	-4°~104° F / -20°~40° C
Tipo de Motor	Squirrel Cage Induction Motor	Nivel de Ruido	71 dB
Potencia Motor	1300 W	Normas	ASME B30.16
Freno Motor	YES	Garantía	1 Year
Grado de Aislacion	B		

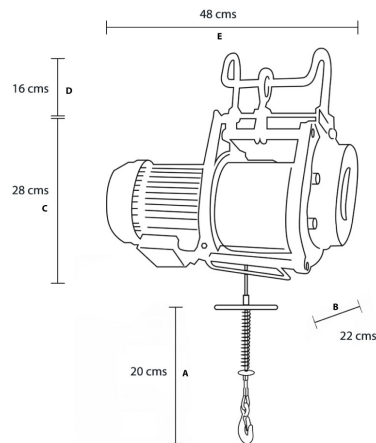

MODEL	PWBH250A
A	20 cm
B	22 cm
C	28 cm
D	16 cm
E	48 cm

Peso & Dimensiones

D Depth	9 in / 230 mm
W Ancho	19 in / 483 mm
Peso Total	70 lbs / 32 Kg

Detalles del Empaque

Paquete 1 Peso Neto	68 lbs / 31 Kg
Paquete 1 Ancho	12 in / 30.48 cm
Paquete 1 Peso Bruto	70 lbs / 32 Kg
Paquete 1 Altura	15 in / 38.1 cm
Paquete 1 Profundidad	21 in / 53.34 cm

Referential Images / Imágenes Referenciales
Specifications may change without notice / las especificaciones pueden cambiar sin previo aviso