



Electric Chain Hoist 2,200 lbs. 20 ft. w/Emergency Stop 220V Aluminum Wireless

Características Esenciales

- Equipo Monofásico 220V motor ventilado para Servicio Normal H2/M3.
- Liviano, de fácil instalación, carcasa de aleación de Aluminio.
- Cadena Heavy Duty G80, Limitadores de Recorrido en todas direcciones.
- Estándares US y EC ASME HST-1 , ASME B30.16 , EN14492-2 , EN60204-32.
- 3 Años de Garantía, Partes y Servicios Disponibles en América

Especificaciones Técnicas

Capacidad de Carga	2200 lb / 1000 kg	Voltaje del Control	24V
Altura de Izaje Estandar (Customizable)	20 ft / 6 m	Parada de Emergencia	Yes
Velocidad /min	8 ft / 2.5 m	Tipo de Cadena	G80
Numero de Velocidades	1 Speed	Dimensiones de la Cadena	8x24 mm
Voltaje	1 Phase 220~240V 50/60Hz	Caidas de Cadena	2
Codigo FCC	OFNF21	Longitud de cadena	40 ft / 12 m
Clase de Servicio	H2/M3/1Bm/Class B	Humedad	<85%
Potencia Motor	0.65 kW	Temperatura	-4 ~ 104° F / -20 ~ 40° C
AMP Motor	4	Nivel de Ruido	70 dB
Freno Motor	Yes	Normas	ASME HST-1 , ASME B30.16 , EN14492-2 , EN60204-32
Grado de Aislacion	F	Garantía	3 Year
Protección IEC Motor	IP54	Hoist Contactor Brand	TECO 12 AMP
Control	Wireless F21-4 and Pendant Control	Voltaje para Colombia	220~240V 1Φ

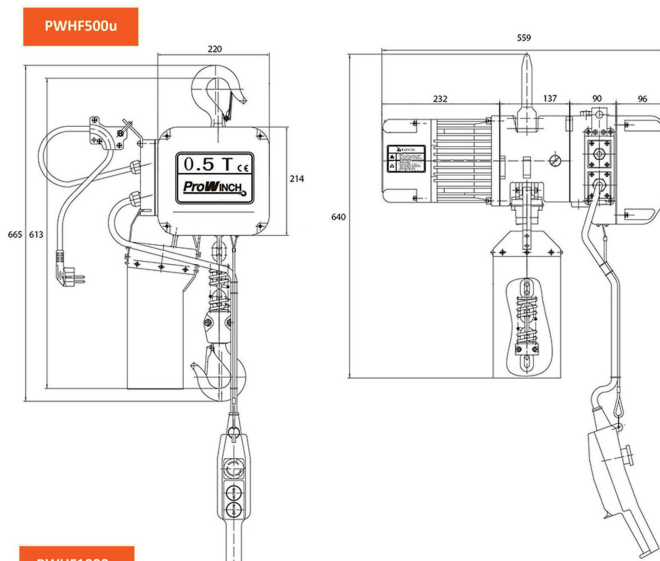

Light die-casting aluminium housing.
Electromagnetic Safe Brake holds load with no power.
Upper and lower limit switches prevent over-travel
14ft Pendant Control with Emergency Stop switch
Overload Protection
Forged 360° swivel hook

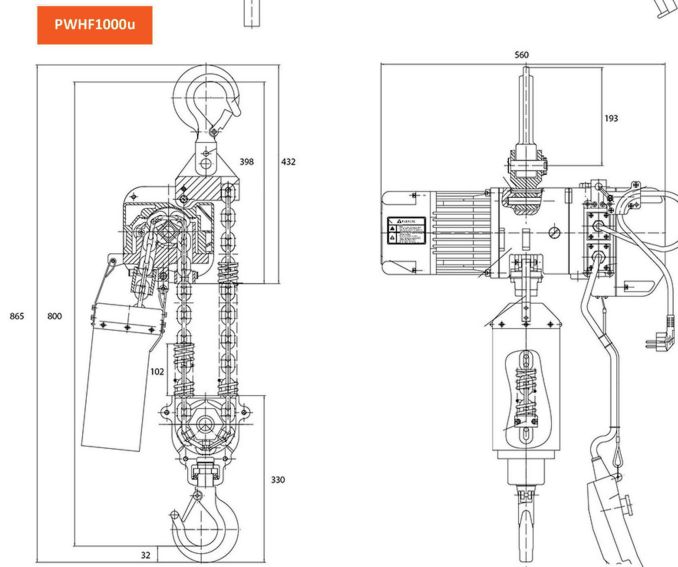

Carcasa de aluminio fundido a presión.
Freno de Seguridad Electromagnético que sostiene la carga sin energía. Interruptores de límite Superior e Inferior para prevenir sobrecarrera.
Botonera de control con 4 metros e interruptor de parada de emergencia.
Protección de sobre carga.
Gancho Forjado de giro libre 360

Peso & Dimensiones

H Altura Muerta	31 in / 800 mm
D Depth	300 mm
A Altura Total	865 mm
W Ancho	22 in / 560 mm
Peso Total	160 lbs / 73 Kg

Detalles del Empaque

Paquete 1 Peso Neto	160 lbs / 73 Kg
Paquete 1 Ancho	14 in / 35.56 cm
Paquete 1 Peso Bruto	160 lbs / 73 Kg
Paquete 1 Altura	22 in / 55.88 cm
Paquete 1 Profundidad	32 in / 81.28 cm