



Electric Chain Hoist 2,200 lbs. 20 ft. G80 Chain WIRELESS Stop Aluminum 120V

Características Esenciales

- High-efficiency Motor 750W 8A @ 110V. Speed 8 ft per min
- Duty Class: H2/M3/1Bm/Class B. Protection IP54
- Wired and Wireless Control. Heavy duty G80 Chain
- US and EU Standards ASME HST-1, ASME B30.16, IEC60204-32
- 3 Años de Garantía, Partes y Servicios Disponibles en América

Tecles / Polipastos de Cadena Eléctricos Monofásicos Inalámbrico

Nuestros Tecles de cadena son diseñados para conseguir la mejor relación precio, calidad y rendimiento, con el respaldo de 3 Años de garantía. Los componentes clave de los equipos son probados y mejorados constantemente por medio de nuestros procesos de diseño internos, basados en la mejora continua, bajo certificación ISO9001:2015.

Seguridad

Limitadores de Recorrido para movimientos en todas direcciones y Protección de Sobrecarga. Sistema de Frenado Electromagnético de Accionamiento Automático de capacidad nominal, probado al 110% de capacidad. Contactores electromagnéticos para mitigar el riesgo de shock eléctrico. Botonera inalámbrica tipo hombre muerto con botón de Encendido y Parada de Emergencia. Gancho de seguridad Giratorio 360°. Cumple y Excede Normas ANSI/ASME B30.16.

Desempeño y Calidad

Clasificación de servicio M3 (ISO) 1Bm (FEM). Reúne y supera las características solicitadas en las normas ANSI/ASME HST-1-2012. Estructura Liviana y de Alta Resistencia. Disipadores de Temperatura y Ventilador de Enfriamiento. Cadena Heavy Duty G80.

Componentes

Fabricados con componentes de alta calidad que garantizan un funcionamiento óptimo del equipo. Engranajes de alta precisión, Contactores TECO y Bolsa de almacenamiento de Cadena.

Customizable

Configuración estándar 110/120V - 60Hz. Opciones de cambio de Voltaje, Altura de Izaje y Alcance de Botonera disponibles.

Especificaciones Técnicas

Capacidad de Carga	2200 lb / 1000 kg	Protección IEC Motor	IP54
Altura de Izaje Estandar (Customizable)	20 ft / 6 m	Control	Wireless F21-4 and Pendant Control
Velocidad /min	8 ft / 2.5 m	Voltaje del Control	24V
Numero de Velocidades	1 Speed	Parada de Emergencia	Yes
Voltaje	1 Phase 110~120V 60Hz	Contactora	TECO 12 AMP
Voltajes Disponibles	115V 1Φ	Tipo de Cadena	G80
Potencia Total Watts	750W	Dimensiones de la Cadena	8x24 mm
Codigo FCC	OFNF21	Caidas de Cadena	2
Botones	Up, Down Emergency Stop	Longitud de cadena	40 ft / 12 m
Fuente de Alimentación del Receptor	24V	Humedad	<85%
Distancia de Control	300 ft	Temperatura	-4 ~ 104° F / -20 ~ 40° C
Clase de Servicio	H2/M3/1Bm/Class B	Nivel de Ruido	70 dB
Potencia Motor	0.75 kW	Normas	ASME HST-1 , ASME B30.16 , EN14492-2 , EN60204-32
AMP Motor	8	Garantía	3 Year
Freno Motor	Yes	Voltaje para Colombia	110~120V
Grado de Aislacion	F		

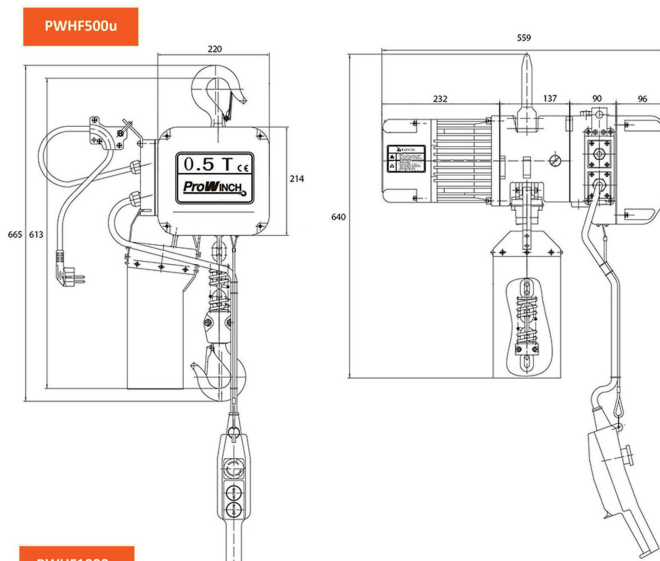

Light die-casting aluminium housing.
Electromagnetic Safe Brake holds load with no power.
Upper and lower limit switches prevent over-travel
14ft Pendant Control with Emergency Stop switch
Overload Protection
Forged 360° swivel hook

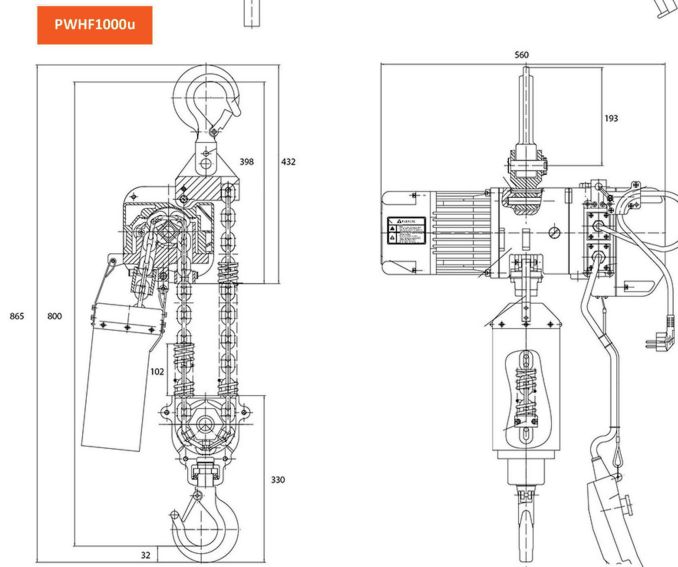

Carcasa de aluminio fundido a presión.
Freno de Seguridad Electromagnético que sostiene la carga sin energía. Interruptores de límite Superior e Inferior para prevenir sobrecarrera.
Botonera de control con 4 metros e interruptor de parada de emergencia.
Protección de sobre carga.
Gancho Forjado de giro libre 360

Peso & Dimensiones

H Altura Muerta	31 in / 800 mm
D Depth	300 mm
A Altura Total	865 mm
W Ancho	22 in / 560 mm
Peso Total	171 lbs / 78 Kg

Detalles del Empaque

Paquete 1 Peso Neto	154 lbs / 70 Kg
Paquete 1 Ancho	15 in / 38.1 cm
Paquete 1 Peso Bruto	171 lbs / 78 Kg
Paquete 1 Altura	21 in / 53.34 cm
Paquete 1 Profundidad	32 in / 81.28 cm