



Tecle Aluminio Cadena 500Kg. 6 Metros 110~120V 60HZ Cadena G80

Características Esenciales

- High-efficiency Motor 750W 8A @ 110V. Speed 16 ft per min
- Duty Class: H2/M3/1Bm/Class B. Protection IP54
- Heavy duty G80 Chain
- US and EU Standards ASME HST-1, ASME B30.16, IEC60204-32
- 3 Años de Garantía, Partes y Servicios Disponibles en América

Tecles / Polipastos de Cadena Eléctricos Monofásicos

Nuestros Tecles de cadena son diseñados para conseguir la mejor relación precio, calidad y rendimiento, con el respaldo de 3 Años de garantía. Los componentes clave de los equipos son probados y mejorados constantemente por medio de nuestros procesos de diseño internos, basados en la mejora continua, bajo certificación ISO9001:2015.

Seguridad

Limitadores de Recorrido para movimientos en todas direcciones y Protección de Sobrecarga. Sistema de Frenado Electromagnético de Accionamiento Automático de capacidad nominal, probado al 125% de capacidad. Botonera tipo hombre muerto con botón de Encendido y Parada de Emergencia. Gancho de seguridad Giratorio 360°. Cumple y Excede Normas ANSI/ASME B30.16.

Desempeño y Calidad

Clasificación de servicio M3 (ISO) 1Bm (FEM). Reúne y supera las características solicitadas en las normas ANSI/ASME HST-1-2012. Estructura Liviana y Disipadores de Temperatura. Cadena Heavy Duty G80.

Componentes

Ensamblado en RPC con Componentes de alta calidad que garantizan un funcionamiento óptimo del equipo. Cadena G80 Heavy Duty.

Customizable

Configuración estándar 110/120V - 60Hz. Opciones de cambio de Voltaje, Altura de Izaje y Alcance de Botonera disponibles.

Especificaciones Técnicas

Capacidad de Carga	1100 lb / 500 kg	Voltaje del Control	24V
Altura de Izaje Estandar (Customizable)	20 ft / 6 m	Parada de Emergencia	Yes
Velocidad /min	16 ft / 5 m	Contactador	TECO 12 AMP
Numero de Velocidades	1 Speed	Tipo de Cadena	G80
Voltaje	1 Phase 110~120V 60Hz	Dimensiones de la Cadena	8x24 mm
Voltajes Disponibles	115V 1Φ	Caidas de Cadena	1
Potencia Total Watts	750W	Longitud de cadena	20 ft / 6 m
Clase de Servicio	H2/M3/1Bm/Class B	Humedad	<85%
Potencia Motor	0.75 kW	Temperatura	-4 ~ 104° F / -20 ~ 40° C
AMP Motor	8	Nivel de Ruido	70 dB
Freno Motor	Yes	Radio Minimo de Giro	
Grado de Aislacion	F	Normas	ASME HST-1 , ASME B30.16 , EN14492-2 , EN60204-32
Protección IEC Motor	IP54	Garantía	3 Year
Control	Pendant Control and Optional Wireless	Voltaje para Colombia	110~120V

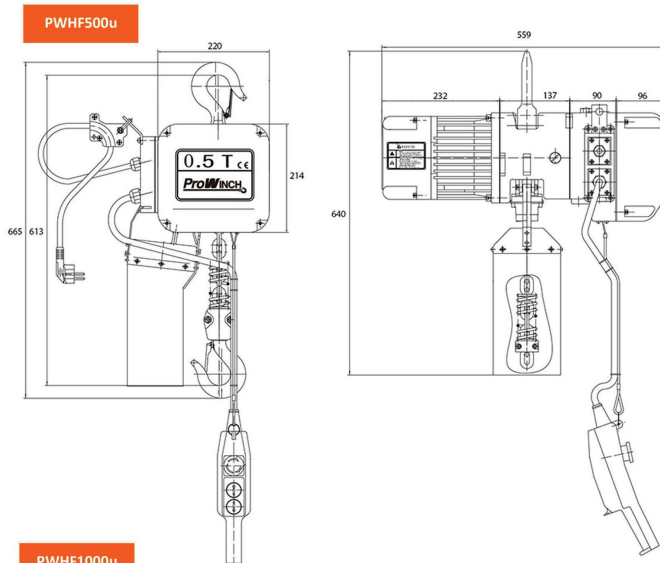

Light die-casting aluminium housing.
Electromagnetic Safe Brake holds load with no power.
Upper and lower limit switches prevent over-travel
14ft Pendant Control with Emergency Stop switch
Overload Protection
Forged 360° swivel hook

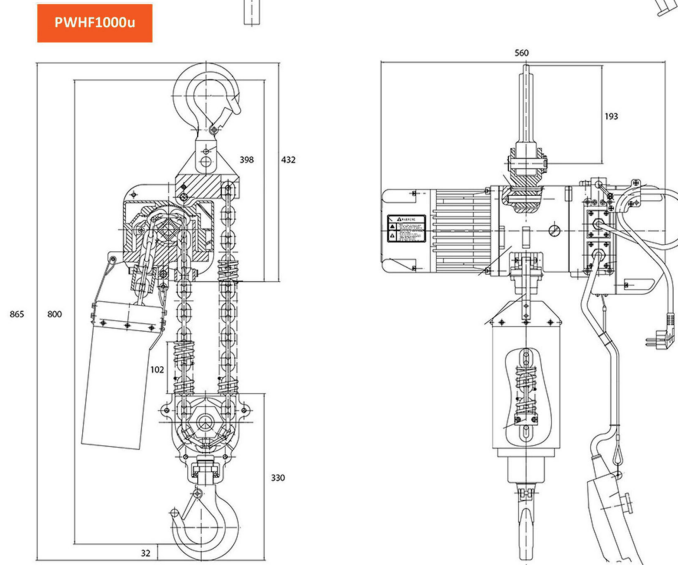

Carcasa de aluminio fundido a presión.
Freno de Seguridad Electromagnético que sostiene la carga sin energía. Interruptores de límite Superior e Inferior para prevenir sobrecarrera.
Botonera de control con 4 metros e interruptor de parada de emergencia.
Protección de sobre carga.
Gancho Forjado de giro libre 360

Peso & Dimensiones

H Altura Muerta	24 in / 613 mm
D Depth	300 mm
A Altura Total	665 mm
W Ancho	22 in / 559 mm
Peso Total	130 lbs / 59 Kg

Detalles del Empaque

Paquete 1 Peso Neto	116 lbs / 53 Kg
Paquete 1 Ancho	25 in / 63.5 cm
Paquete 1 Peso Bruto	130 lbs / 59 Kg
Paquete 1 Altura	24 in / 60.96 cm
Paquete 1 Profundidad	20 in / 50.8 cm