



1/2 Ton Electric Chain Hoist 20 ft. FEC G80 Japan Chain M5/H4 208~240/440~480V Wireless

Características Esenciales

- 3 Años de Garantía, Partes y Servicios Disponibles en América

Especificaciones Técnicas

Capacidad de Carga	1100 lbs / 500 kg	Voltaje del Control	24V
Altura de Izaje Estandar (Customizable)	20 ft / 6 m	Parada de Emergencia	Yes
Numero de Velocidades	1 Speed	Tipo de Cadena	G80 JAPAN
Voltaje	3 Phase 208~240/440~480V 50/60Hz	Dimensiones de la Cadena	6.3x19mm
Voltajes Disponibles	208~240/440~480V for USA and 380/440~480V for CHILE	Caidas de Cadena	1
Codigo FCC	2AZMK-Q1212	Longitud de cadena	20 ft / 6 m
Clase de Servicio	H4/M5/2m/Class D	Humedad	<85%
Potencia Motor	0.9 KW	Temperatura	-4 ~ 104° F / -20 ~ 40° C
Freno Motor	Yes	Nivel de Ruido	81 dB
Grado de Aislacion	F	Normas	UL 1340 - ASME HST-1 , ASME B30.16, EN60204-32
Protección IEC Motor	IP55	Garantía	3 Year
Control	Wireless F21-4 and Pendant Control	Voltaje para Colombia	208~240/440~480V

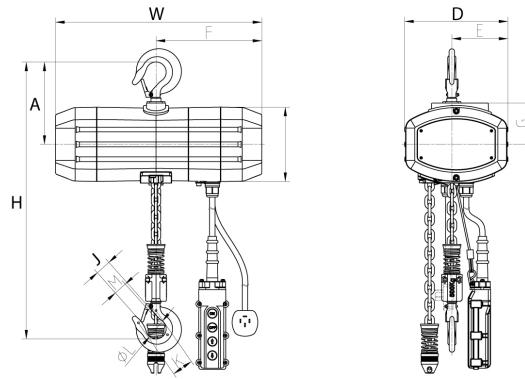

Peso & Dimensiones

Detalles del Empaque

W Ancho	18.1 in / 45.8 cm	Paquete 1 Peso Neto	93 lbs / 42 Kg
J Boca Gancho	1.46 in / 3.7 cm	Paquete 1 Ancho	19 in / 48.26 cm
Peso Total	123 lbs / 56 Kg	Paquete 1 Peso Bruto	123 lbs / 56 Kg
		Paquete 1 Altura	18 in / 45.72 cm
		Paquete 1 Profundidad	24 in / 60.96 cm

Referential Images / Imágenes Referenciales
 Specifications may change without notice / las especificaciones pueden cambiar sin previo aviso