



1 Ton Electric Chain Hoist 20 ft. FEC G80 Japan Chain M5/H4 208~240/440~480V Wireless

Características Esenciales

- 3 Años de Garantía, Partes y Servicios Disponibles en América

Especificaciones Técnicas

Capacidad de Carga	2200 lbs / 1000 kg	Voltaje del Control	24V
Altura de Izaje Estandar (Customizable)	20 ft / 6 m	Parada de Emergencia	Yes
Numero de Velocidades	1 Speed	Tipo de Cadena	G80 JAPAN
Voltaje	3 Phase 208~240/440~480V 50/60Hz	Dimensiones de la Cadena	8x24mm
Voltajes Disponibles	208~240/440~480V for USA and 380/440~480V for CHILE	Caidas de Cadena	1
Codigo FCC	2AZMK-Q1212	Longitud de cadena	20 ft / 6 m
Clase de Servicio	H4/M5/2m/Class D	Humedad	<85%
Potencia Motor	1.6 KW	Temperatura	-4 ~ 104° F / -20 ~ 40° C
Freno Motor	Yes	Nivel de Ruido	81 dB
Grado de Aislacion	F	Normas	UL 1340 - ASME HST-1 , ASME B30.16, EN60204-32
Protección IEC Motor	IP55	Garantía	3 Year
Control	Wireless F21-4 and Pendant Control	Voltaje para Colombia	208~240/440~480V

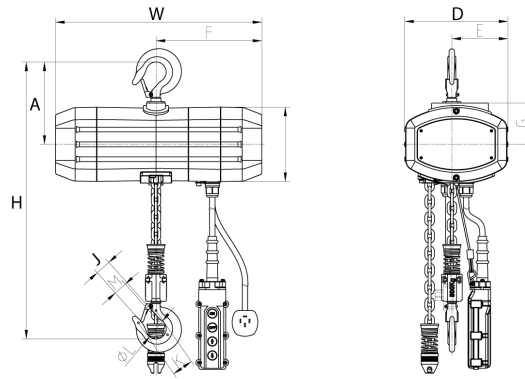

Peso & Dimensiones

Detalles del Empaque

W Ancho	19.5 in / 49.3 cm	Paquete 1 Peso Neto	153 lbs / 69 Kg
J Boca Gancho	1.22 in / 3.1 cm	Paquete 1 Ancho	22 in / 55.88 cm
Peso Total	192 lbs / 88 Kg	Paquete 1 Peso Bruto	192 lbs / 87 Kg
		Paquete 1 Altura	20 in / 50.8 cm
		Paquete 1 Profundidad	25 in / 63.5 cm

Referential Images / Imágenes Referenciales
 Specifications may change without notice / las especificaciones pueden cambiar sin previo aviso