



## 2 Speed 1 Ton Electric Chain Hoist 20 ft. FEC G80 Japan Chain M5/H4 208~240/460V Wireless

### Características Esenciales

- 3 Años de Garantía, Partes y Servicios Disponibles en América

## Especificaciones Técnicas

|  |                                  |                                 |  |
|--|----------------------------------|---------------------------------|--|
| <b>UL File</b>                                 | MSXT.E528915 - Hoists            | <b>Control</b>                  | Wireless F21-4 and Pendant Control             |
| <b>Capacidad de Carga</b>                      | 2200 lbs / 1000 kg               | <b>Voltaje del Control</b>      | 24V  |
| <b>Altura de Izaje Estandar (Customizable)</b> | 20 ft / 6 m                      | <b>Parada de Emergencia</b>     | Yes  |
| <b>Velocidad /min</b>                          | 1.6 / 5 m/min                    | <b>Tipo de Cadena</b>           | G80 JAPAN                                      |
| <b>Numero de Velocidades</b>                   | 2 Speed                          | <b>Dimensiones de la Cadena</b> | 8x24mm   |
| <b>Voltaje</b>                                 | 3 Phase 208~240/440~480V 50/60Hz | <b>Caidas de Cadena</b>         | 1  |
| <b>Potencia Total Watts</b>                    | 1600                             | <b>Longitud de cadena</b>       | 20 ft / 6 m                                    |
| <b>Codigo FCC</b>                              | 2ASYP-VR8                        | <b>Humedad</b>                  | <85%   |
| <b>Clase de Servicio</b>                       | H4/M5/2m/Class D                 | <b>Temperatura</b>              | -4 ~ 104° F / -20 ~ 40° C                      |
| <b>Potencia Motor</b>                          | 1.6 KW                           | <b>Nivel de Ruido</b>           | 81 dB  |
| <b>Freno Motor</b>                             | Yes                              | <b>Normas</b>                   | UL 1340 - ASME HST-1 , ASME B30.16, EN60204-32 |
| <b>Grado de Aislacion</b>                      | F                                | <b>Garantía</b>                 | 3 Year   |
| <b>Protección IEC Motor</b>                    | IP55                             | <b>Voltaje para Colombia</b>    | 208~240/440~480V                               |

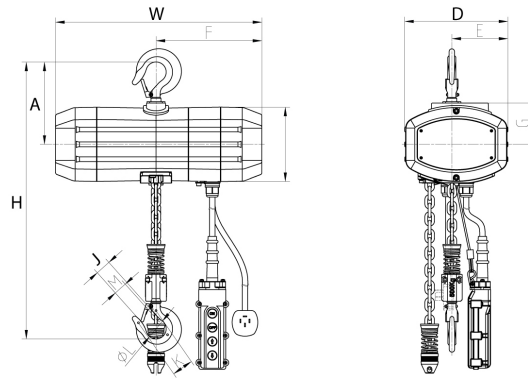

### Peso & Dimensiones

### Detalles del Empaque

|                        |                   |                              |                  |
|------------------------|-------------------|------------------------------|------------------|
| <b>H Altura Muerta</b> | 21.5 in / 54.5 cm | <b>Paquete 1 Peso Neto</b>   | 153 lbs / 69 Kg  |
| <b>W Ancho</b>         | 19.5 in / 49.3 cm | <b>Paquete 1 Ancho</b>       | 22 in / 55.88 cm |
| <b>D Depth</b>         | 11.6 in / 29.4 cm | <b>Paquete 1 Peso Bruto</b>  | 192 lbs / 87 Kg  |
| <b>J Boca Gancho</b>   | 1.22 in / 3.1 cm  | <b>Paquete 1 Altura</b>      | 20 in / 50.8 cm  |
| <b>Peso Total</b>      | 192 lbs / 88 Kg   | <b>Paquete 1 Profundidad</b> | 25 in / 63.5 cm  |

Referential Images / Imágenes Referenciales  
 Specifications may change without notice / las especificaciones pueden cambiar sin previo aviso