



## 2 Ton Electric Chain Hoist 20 ft. FEC G80 Japan Chain M5/H4 208~240/440~480V Wireless

### Características Esenciales

- 3 Años de Garantía, Partes y Servicios Disponibles en América

## Especificaciones Técnicas

|  |                                  |                              |  |
|--|----------------------------------|------------------------------|--|
| <b>UL File</b>                                 | MSXT.E528915 - Hoists            | <b>Control</b>               | Wireless F21-4 and Pendant Control             |
| <b>Capacidad de Carga</b>                      | 4400 lbs / 2000 kg               | <b>Voltaje del Control</b>   | 24V  |
| <b>Altura de Izaje Estandar (Customizable)</b> | 20 ft / 6 m                      | <b>Parada de Emergencia</b>  | Yes  |
| <b>Velocidad /min</b>                          | 8.2 ft/min - 2.5 m/min           | <b>Tipo de Cadena</b>        | G80 JAPAN                                      |
| <b>Numero de Velocidades</b>                   | 1 Speed                          | <b>Caidas de Cadena</b>      | 1  |
| <b>Voltaje</b>                                 | 3 Phase 208~240/440~480V 50/60Hz | <b>Longitud de cadena</b>    | 20 ft / 6 m                                    |
| <b>Codigo FCC</b>                              | 2AZMK-Q1212                      | <b>Humedad</b>               | <85%   |
| <b>Clase de Servicio</b>                       | H4/M5/2m/Class D                 | <b>Temperatura</b>           | -4 ~ 104° F / -20 ~ 40° C                      |
| <b>Potencia Motor</b>                          | 3 KW                             | <b>Nivel de Ruido</b>        | 81 dB  |
| <b>Freno Motor</b>                             | Yes                              | <b>Normas</b>                | UL 1340 - ASME HST-1 , ASME B30.16, EN60204-32 |
| <b>Grado de Aislacion</b>                      | F                                | <b>Garantía</b>              | 3 Year   |
| <b>Protección IEC Motor</b>                    | IP55                             | <b>Voltaje para Colombia</b> | 208~240/440~480V                               |

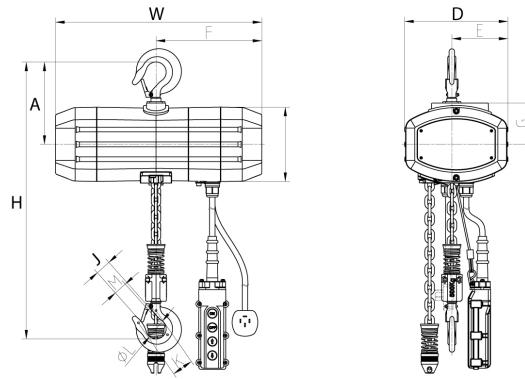

### Peso & Dimensiones

### Detalles del Empaque

|                      |                   |                              |                  |
|----------------------|-------------------|------------------------------|------------------|
| <b>W Ancho</b>       | 27.5 in / 69.4 cm | <b>Paquete 1 Peso Neto</b>   | 177 lbs / 80 Kg  |
| <b>J Boca Gancho</b> | 1.53 in / 3.9 cm  | <b>Paquete 1 Ancho</b>       | 25 in / 63.5 cm  |
| <b>Peso Total</b>    | 221 lbs / 101 Kg  | <b>Paquete 1 Peso Bruto</b>  | 221 lbs / 100 Kg |
|                      |                   | <b>Paquete 1 Altura</b>      | 20 in / 50.8 cm  |
|                      |                   | <b>Paquete 1 Profundidad</b> | 25 in / 63.5 cm  |

Referential Images / Imágenes Referenciales  
 Specifications may change without notice / las especificaciones pueden cambiar sin previo aviso