



2 Speed 2 Ton Electric Chain Hoist 20 ft. FEC G80 Japan Chain M5/H4 208~240/460V Wireless

Características Esenciales

- 3 Años de Garantía, Partes y Servicios Disponibles en América

Especificaciones Técnicas

UL File	MSXT.E528915 - Hoists	Control	Wireless F21-4 and Pendant Control
Capacidad de Carga	4400 lbs / 2000 kg	Voltaje del Control	24V
Altura de Izaje Estandar (Customizable)	20 ft / 6 m	Parada de Emergencia	Yes
Velocidad /min	0.8 / 2.5 m/min	Tipo de Cadena	G80 JAPAN
Numero de Velocidades	2 Speed	Caidas de Cadena	1
Voltaje	3 Phase 208~240/440~480V 50/60Hz	Longitud de cadena	20 ft / 6 m
Potencia Total Watts	1600	Humedad	<85%
Codigo FCC	2AZMK-Q1212	Temperatura	-4 ~ 104° F / -20 ~ 40° C
Clase de Servicio	H4/M5/2m/Class D	Nivel de Ruido	81 dB
Potencia Motor	3 KW	Normas	UL 1340 - ASME HST-1 , ASME B30.16, EN60204-32
Freno Motor	Yes	Garantía	3 Year
Grado de Aislacion	F	Voltaje para Colombia	208~240/440~480V
Protección IEC Motor	IP55		

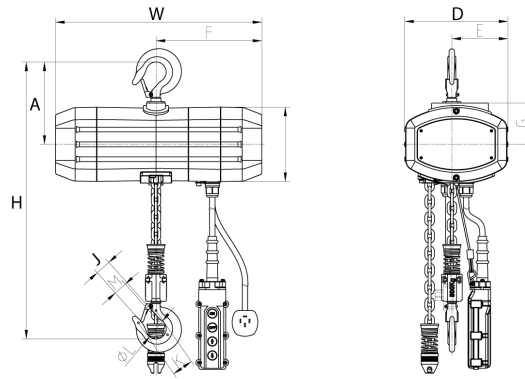

Peso & Dimensiones

Detalles del Empaque

H Altura Muerta	23 in / 57.5 cm	Paquete 1 Peso Neto	177 lbs / 80 Kg
W Ancho	27.5 in / 69.4 cm	Paquete 1 Ancho	25 in / 63.5 cm
D Depth	14 in / 35 cm	Paquete 1 Peso Bruto	221 lbs / 100 Kg
J Boca Gancho	1.53 in / 3.9 cm	Paquete 1 Altura	20 in / 50.8 cm
Peso Total	221 lbs / 101 Kg	Paquete 1 Profundidad	25 in / 63.5 cm

Referential Images / Imágenes Referenciales
 Specifications may change without notice / las especificaciones pueden cambiar sin previo aviso