



2 Speed 3 Ton Electric Chain Hoist 30 ft. FEC G80 Japan Chain M5/H4 208~240/440~480V Wireless

Características Esenciales

- 3 Años de Garantía, Partes y Servicios Disponibles en América

Especificaciones Técnicas

UL File	MSXT.E528915 - Hoists	Control	Wireless F21-4 and Pendant Control
Capacidad de Carga	6600 lbs / 3000 kg	Voltaje del Control	24V
Altura de Izaje Estandar (Customizable)	30 ft / 9 m	Parada de Emergencia	Yes
Velocidad /min	2.0 / 6.0 m/min	Tipo de Cadena	G80 JAPAN
Numero de Velocidades	2 Speed	Dimensiones de la Cadena	11.2x34mm
Voltaje	3 Phase 208~240/440~480V 50/60Hz	Caidas de Cadena	1
Potencia Total Watts	3000	Longitud de cadena	30 ft / 9 m
Codigo FCC	2AZMK-Q1212	Humedad	<85%
Clase de Servicio	H4/M5/2m/Class D	Temperatura	-4 ~ 104° F / -20 ~ 40° C
Potencia Motor	3 KW	Nivel de Ruido	81 dB
Freno Motor	Yes	Normas	UL 1340 - ASME HST-1 , ASME B30.16, EN60204-32
Grado de Aislacion	F	Garantía	3 Year
Protección IEC Motor	IP55	Voltaje para Colombia	208~240/440~480V

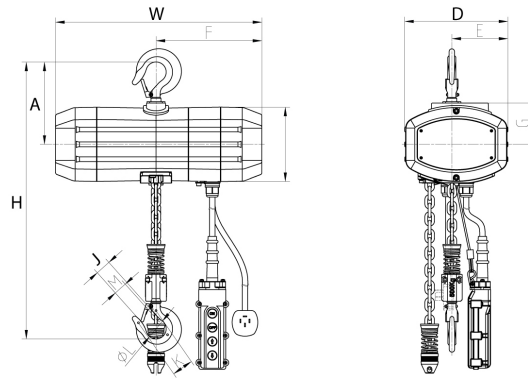

Peso & Dimensiones

Detalles del Empaque

H Altura Muerta	23 in / 57.5 cm	Paquete 1 Peso Neto	273 lbs / 124 Kg
W Ancho	27.5 in / 69.4 cm		
D Depth	14 in / 35 cm		
J Boca Gancho	1.53 in / 3.9 cm		

Referential Images / Imágenes Referenciales
 Specifications may change without notice / las especificaciones pueden cambiar sin previo aviso