



5 Ton Electric Chain Hoist 30 ft. FEC G80 Japan Chain M5/H4 208~240/440~480V Wireless

Características Esenciales

- 3 Años de Garantía, Partes y Servicios Disponibles en América

Especificaciones Técnicas

UL File	MSXT.E528915 - Hoists	Voltaje del Control	24V
Capacidad de Carga	11000 lbs / 5000 kg	Parada de Emergencia	Yes
Altura de Izaje Estandar (Customizable)	30 ft / 9 m	Tipo de Cadena	G80 JAPAN
Numero de Velocidades	1 Speed	Dimensiones de la Cadena	11.2x34mm
Voltaje	3 Phase 208~240/440~480V 50/60Hz	Caidas de Cadena	2
Codigo FCC	2AZMK-Q1212	Longitud de cadena	60 ft / 18 m
Clase de Servicio	H4/M5/2m/Class D	Humedad	<85%
Potencia Motor	3 KW	Temperatura	-4 ~ 104° F / -20 ~ 40° C
Freno Motor	Yes	Nivel de Ruido	81 dB
Grado de Aislacion	F	Normas	UL 1340 - ASME HST-1 , ASME B30.16, EN60204-32
Protección IEC Motor	IP55	Garantía	3 Year
Control	Wireless F21-4 and Pendant Control	Voltaje para Colombia	208~240/440~480V

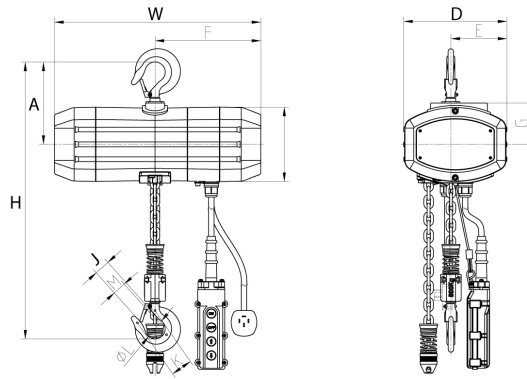

Peso & Dimensiones

Detalles del Empaque

W Ancho	27.5 in / 69.4 cm	Paquete 1 Peso Neto	321 lbs / 146 Kg
J Boca Gancho	2.72 in / 6.9 cm		

Referential Images / Imágenes Referenciales
 Specifications may change without notice / las especificaciones pueden cambiar sin previo aviso