



## 2 Speed 5 Ton Electric Chain Hoist 30 ft. FEC G80 Japan Chain M5/H4 208~240/440~480V Wireless

### Características Esenciales

- 3 Años de Garantía, Partes y Servicios Disponibles en América

## Especificaciones Técnicas

<b>UL File</b>	MSXT.E528915 - Hoists	<b>Control</b>	Wireless F21-4 and Pendant Control
<b>Capacidad de Carga</b>	11000 lbs / 5000 kg	<b>Voltaje del Control</b>	24V
<b>Altura de Izaje Estandar (Customizable)</b>	30 ft / 9 m	<b>Parada de Emergencia</b>	Yes
<b>Velocidad /min</b>	1.0 / 3.0 m/min	<b>Tipo de Cadena</b>	G80 JAPAN
<b>Numero de Velocidades</b>	2 Speed	<b>Dimensiones de la Cadena</b>	11.2x34mm
<b>Voltaje</b>	3 Phase 208~240/440~480V 50/60Hz	<b>Caidas de Cadena</b>	2
<b>Potencia Total Watts</b>	3000	<b>Longitud de cadena</b>	60 ft / 18 m
<b>Codigo FCC</b>	2AZMK-Q1212	<b>Humedad</b>	<85%
<b>Clase de Servicio</b>	H3/M4/1Am/Class C	<b>Temperatura</b>	-4 ~ 104° F / -20 ~ 40° C
<b>Potencia Motor</b>	3 KW	<b>Nivel de Ruido</b>	81 dB
<b>Freno Motor</b>	Yes	<b>Normas</b>	UL 1340 - ASME HST-1 , ASME B30.16, EN60204-32
<b>Grado de Aislacion</b>	F	<b>Garantía</b>	3 Year
<b>Protección IEC Motor</b>	IP55	<b>Voltaje para Colombia</b>	208~240/440~480V

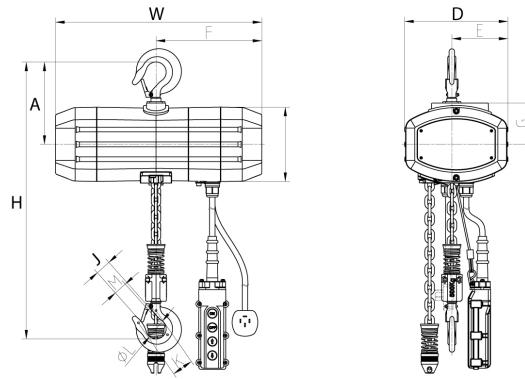

### Peso & Dimensiones

### Detalles del Empaque

<b>H Altura Muerta</b>	34 in / 86 cm	<b>Paquete 1 Peso Neto</b>	321 lbs / 146 Kg
<b>W Ancho</b>	27.5 in / 69.4 cm		
<b>D Depth</b>	14 in / 35 cm		
<b>J Boca Gancho</b>	2.72 in / 6.9 cm		

Referential Images / Imágenes Referenciales  
 Specifications may change without notice / las especificaciones pueden cambiar sin previo aviso