



## 800 Lb Mini Electric Chain Hoist 20 ft Chain H3 110V

### Características Esenciales

- 3 Años de Garantía, Partes y Servicios Disponibles en América

## Especificaciones Técnicas

<b>Capacidad de Carga</b>	800 lbs / 362 kg	<b>Control</b>	Pendant Control
<b>Altura de Izaje Estandar (Customizable)</b>	20 ft / 6 m	<b>Voltaje del Control</b>	24V
<b>Velocidad /min</b>	7 ft / 2.1 m	<b>Parada de Emergencia</b>	Yes
<b>Numero de Velocidades</b>	1 Speed	<b>Tipo de Cadena</b>	G80
<b>Voltaje</b>	1 Phase 110~120V 60Hz	<b>Dimensiones de la Cadena</b>	5 x 15 mm
<b>Voltaje para USA y Canada</b>	110~120V	<b>Caidas de Cadena</b>	2
<b>Voltaje para Colombia</b>	110~120V	<b>Longitud de cadena</b>	20 ft / 6 m
<b>Potencia Total Watts</b>	150	<b>Humedad</b>	<85%
<b>Clase de Servicio</b>	H3/M4/1Am/Class C	<b>Temperatura</b>	-4 ~ 104° F / -20 ~ 40° C
<b>Potencia Motor</b>	0.2 kw	<b>Nivel de Ruido</b>	81 dB
<b>Freno Motor</b>	Yes	<b>Normas</b>	UL 1340 - ASME HST-1 , ASME B30.16, EN60204-32
<b>Grado de Aislacion</b>	F	<b>Garantía</b>	3 Year
<b>Protección IEC Motor</b>	IP55		

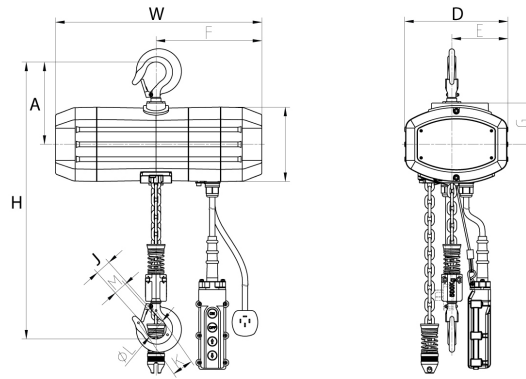

## Peso & Dimensiones

## Detalles del Empaque

<b>H Altura Muerta</b>	16.7 in / 42.5 cm	<b>Paquete 1 Peso Bruto</b>	61 lbs / 28 Kg
<b>W Ancho</b>	14.1 in / 36 cm	<b>Paquete 1 Ancho</b>	15 in / 38.1 cm
<b>D Depth</b>	6 in / 15 cm	<b>Paquete 1 Profundidad</b>	18 in / 45.72 cm
<b>J Boca Gancho</b>	1 in / 2.8 cm	<b>Paquete 1 Altura</b>	18 in / 45.72 cm
<b>Peso Total</b>	61 lbs / 28 Kg		

Referential Images / Imágenes Referenciales  
 Specifications may change without notice / las especificaciones pueden cambiar sin previo aviso