



500 Lb Mini Electric Chain Hoist Power Trolley 20 ft Chain H3 110V

Características Esenciales

- 3 Años de Garantía, Partes y Servicios Disponibles en América

Especificaciones Técnicas

UL File	MSXT.E528915 - Hoists	Voltaje del Control	24V
Capacidad de Carga	500 lbs / 225 kg	Parada de Emergencia	Yes
Altura de Izaje Estandar (Customizable)	15 ft / 4.5 m	Tipo de Cadena	G100
Velocidad /min	7 ft / 2.1 m	Dimensiones de la Cadena	5*15 mm
Numero de Velocidades	1 Speed	Caidas de Cadena	2
Voltaje	1 Phase 110~120V 60Hz	Longitud de cadena	20 ft / 6 m
Voltaje para Colombia	110~120V	Humedad	<85%
Potencia Total Watts	130	Temperatura	-4 ~ 104° F / -20 ~ 40° C
Clase de Servicio	H3/M4/1Am/Class C	Nivel de Ruido	81 dB
Potencia Motor	0.17 kw	Cantidad de Velocidades	1
Freno Motor	Yes	Rango de ancho de la Viga	3 - 7in
Grado de Aislacion	F	Normas	UL 1340 - ASME HST-1 , ASME B30.16, EN60204-32
Protección IEC Motor	IP55	Garantía	3 Year
Control	Pendant Control		

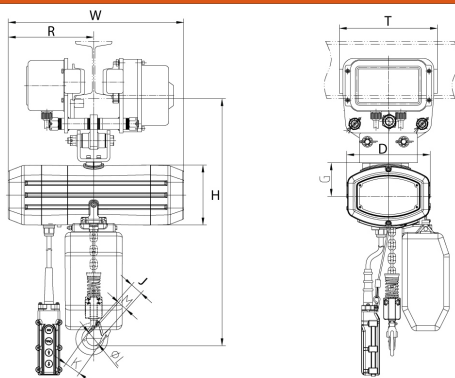

Peso & Dimensiones

Detalles del Empaque

H Altura Muerta	16.2 in / 41 cm	Paquete 1 Peso Neto	39 lbs / 18 Kg
J Boca Gancho	1 in / 2.6 cm	Paquete 2 Peso Neto	81 lbs / 37 Kg
D Depth	6 in / 15 cm	Paquete 1 Peso Bruto	60 lbs / 27 Kg
X Diametro Rueda	3.75in	Paquete 2 Peso Bruto	117 lbs / 53 Kg
W Ancho	14.1 in / 36 cm	Paquete 1 Profundidad	18 in / 45.72 cm
Peso Total	177 lbs / 81 Kg	Paquete 2 Profundidad	29 in / 73.66 cm
		Paquete 1 Ancho	14 in / 35.56 cm
		Paquete 2 Ancho	19 in / 48.26 cm
		Paquete 1 Altura	16 in / 40.64 cm
		Paquete 2 Altura	18 in / 45.72 cm

Referential Images / Imágenes Referenciales
Specifications may change without notice / las especificaciones pueden cambiar sin previo aviso