

Tecele Polipasto Prowinch c/carro electrico 10 Tons 24 Metros trifasico



Características Esenciales

- Equipo de Doble Velocidad, Alturas de Izaje de hasta 50 m Flexible (Según requerimiento).
- Sistema de Frenado Automático, Botonera tipo Hombre Muerto con Parada de Emergencia y Encendido.
- Limitador superior e inferior. Contactores Schneider o EATON.
- Opcionales: Variador de Frecuencia con freno Dinámico, limitadores del carro y Control Remoto.
- 3 Años de Garantía, Partes y Servicios Disponibles en América

Especificaciones Técnicas

Capacidad de Carga	22000 lb / 10000 kg	Freno Dinámico	Optional with VFD Driver
Altura de Izaje Estandar (Customizable)	80 ft / 24 m	Control	Pendant Control and Optional Wireless F21
Velocidad /min	3-26 ft / 0.8-8 m	Voltaje del Control	24 V
Numero de Velocidades	2 Speed	Hoist Contactor Brand	Schneider or EATON
Voltaje	3 Phase 208~240/440~480V 50/60Hz	Humedad	<85%
Clase de Servicio	H3/M4/1Am/Class C	Temperatura	-4°~104° F / -20°~40° C
Tipo de Motor	Squirrel Cage Induction Motor	Potencia del Trolley	0.8 kW 3 Ph
Potencia Motor	1.5-13 kW 3Ph	Nivel de Ruido	82 dB
RPM Motor	1728@60Hz 1440@50HZ	Velocidad del Trolley /min	66 ft / 20 m
Freno Motor	Electromagnetic Release Brake >125%	Rango de ancho de la Viga	138~180 mm [5.4~7.1 in]
Grado de Aislacion	F	Radio Minimo de Giro	25 ft / 7.5 m
Protección IEC Motor	IP55	Normas	ASME HST-4 , ASME B30.16 , B30.17 , EN14492-2 , EN60204-32
Protección Tablero de Control	IP65	Garantía	3 Year

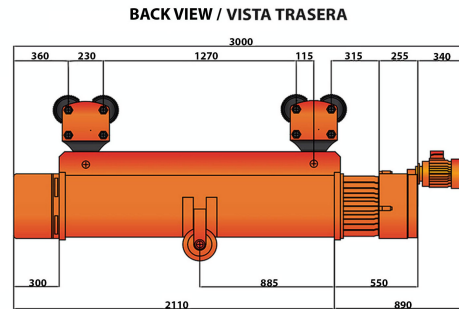
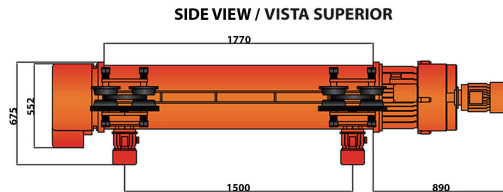
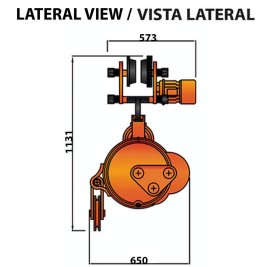
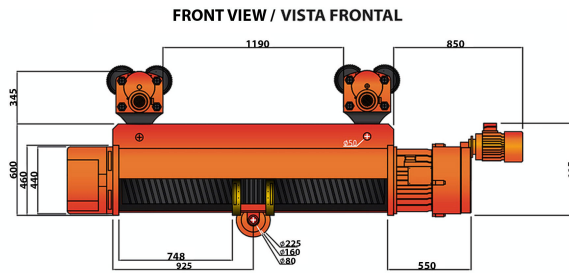

Dimensions in mm / Dimensiones en mm
Tolerancia ± 2mm

Service/Servicio	Load/Carga	Time/Tiempo	Maintenance/ Mantenimiento
Normal	< 65%	< 25%	6~12 (months/meses)
Heavy/Pesado	> 65%	> 25%	3~6 (months/meses)
Severe/Severo	 Abnormal Conditions En Condiciones Anormales Environmental, Geographical & Risky Ambientales, Geograficas & Riesgosas	<Duty cycle limit <limite ciclo de trabajo	1~3 (months/meses)



Peso & Dimensiones

Peso Total 2456 lbs / 1115 Kg

Detalles del Empaque

Paquete 1 Peso Neto 2426 lbs / 1101 Kg

Paquete 1 Ancho 29 in / 73.66 cm

Paquete 1 Peso Bruto 2456 lbs / 1114 Kg

Paquete 1 Altura 34 in / 86.36 cm

Paquete 1 Profundidad 112 in / 284.48 cm

Referential Images / Imágenes Referenciales
Specifications may change without notice / las especificaciones pueden cambiar sin previo aviso