



1 Ton Manual Gantry Crane 11 ft Height 12 ft Span MADE IN USA

Características Esenciales

- 3 Años de Garantía, Partes y Servicios Disponibles en América

Especificaciones Técnicas

Capacidad de Carga	1 ton	Material	Steel
Alto de Viga	6 in	Factor de Diseño	4:1
Overall SPAN	12 ft	Rango de ancho de la Viga	4 in
Clear SPAN	10 ft	Fabricado en	USA
HUB Altura Libre Bajo la Viga	10 ft	Garantía	3 Year

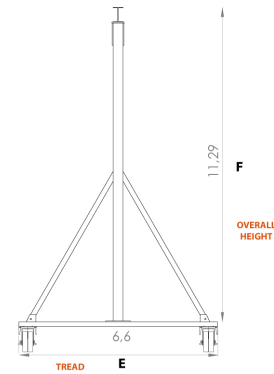
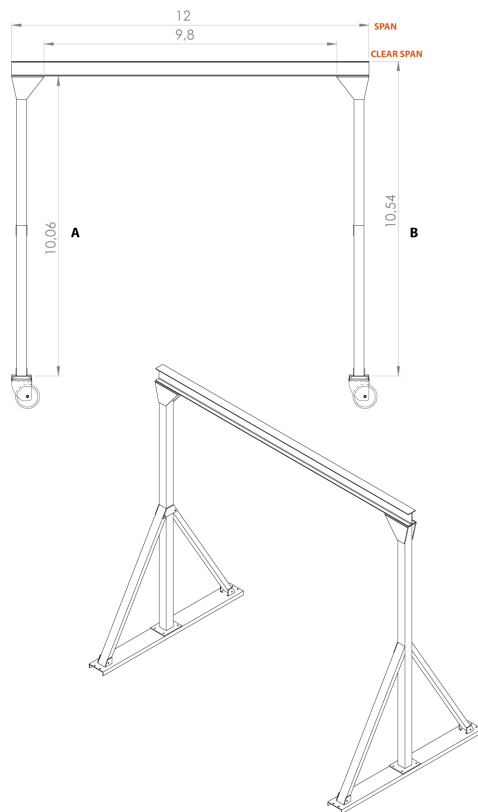

MODEL	PWVG1T-S12-H11
A	10,06 ft
B	10,54 ft
C	9,83
D	12 ft
E	6,6 ft
F	11,29

Dimensions in ft

Peso & Dimensiones

Peso Total 639 lbs / 290 Kg

Detalles del Empaque

Paquete 1 Peso Neto 529 lbs / 240 Kg

Paquete 1 Ancho 145 in / 368.3 cm

Paquete 1 Peso Bruto 639 lbs / 290 Kg

Paquete 1 Altura 23 in / 58.42 cm

Paquete 1 Profundidad 31 in / 78.74 cm

Referential Images / Imágenes Referenciales
Specifications may change without notice / las especificaciones pueden cambiar sin previo aviso