



1 Ton Manual Gantry Crane 11 ft Height 8 ft Span **MADE IN USA**

Características Esenciales

- 3 Años de Garantía, Partes y Servicios Disponibles en América

Especificaciones Técnicas

Capacidad de Carga	1 ton	Material	Steel
Alto de Viga	6 in	Factor de Diseño	4:1
Overall SPAN	8 ft	Rango de ancho de la Viga	4 in
Clear SPAN	6 ft	Fabricado en	USA
HUB Altura Libre Bajo la Viga	10 ft	Garantía	3 Year

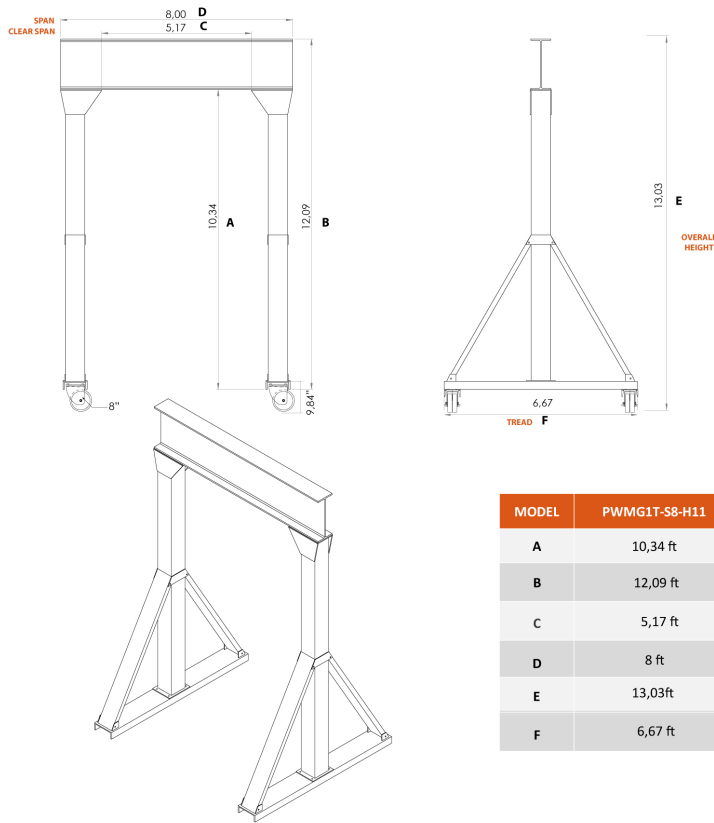

MODEL	PWVG1T-S8-H11
A	10,34 ft
B	12,09 ft
C	5,17 ft
D	8 ft
E	13,03ft
F	6,67 ft

Peso & Dimensiones

Peso Total 573 lbs / 260 Kg

Detalles del Empaque

Paquete 1 Peso Neto 476 lbs / 216 Kg

Paquete 1 Ancho 145 in / 368.3 cm

Paquete 1 Peso Bruto 573 lbs / 260 Kg

Paquete 1 Altura 23 in / 58.42 cm

Paquete 1 Profundidad 31 in / 78.74 cm

Referential Images / Imágenes Referenciales
Specifications may change without notice / las especificaciones pueden cambiar sin previo aviso