



3 Ton Manual Gantry Crane 12 ft Height 12 ft Span **MADE IN USA**

Características Esenciales

- 3 Años de Garantía, Partes y Servicios Disponibles en América

Especificaciones Técnicas

Capacidad de Carga	3 ton	Material	Steel
Alto de Viga	12 in	Factor de Diseño	4:1
Overall SPAN	12 ft	Rango de ancho de la Viga	6.4 in
Clear SPAN	10 ft	Fabricado en	USA
HUB Altura Libre Bajo la Viga	11 ft	Garantía	3 Year

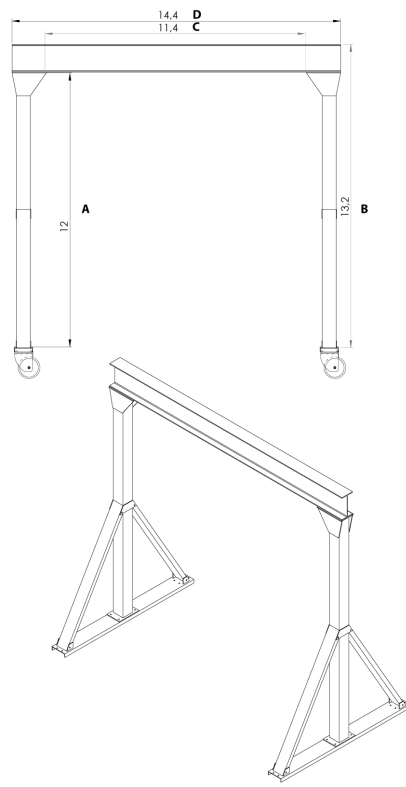

MODEL	PWMG3T-S12-H12
A	12 ft
B	13,2 ft
C	11,4 ft
D	14,4 ft
E	13,2 ft
F	8 ft

Peso & Dimensiones

Peso Total	1162 lbs / 528 Kg
-------------------	-------------------

Detalles del Empaque

Paquete 1 Peso Neto	968 lbs / 439 Kg
Paquete 1 Ancho	145 in / 368.3 cm
Paquete 1 Peso Bruto	1162 lbs / 527 Kg
Paquete 1 Altura	23 in / 58.42 cm
Paquete 1 Profundidad	39 in / 99.06 cm

Referential Images / Imágenes Referenciales
 Specifications may change without notice / las especificaciones pueden cambiar sin previo aviso