



10 Ton Electric Chain Hoist 40 ft. G100 Chain M4/H3 208~240/440~480V

Características Esenciales

- La Calidad está adentro: Equipo Heavy Duty H3/M4. Carcasa de Aluminio Compuesto, Rodamientos NSK
- Seguridad: Cadena G100 Super Heavy Duty, 25% superior a la G80. Standard ASTM A973.
- Flexibilidad: Voltaje, altura de izaje y alcance de la botonera se pueden customizar.
- Estándares: US y EC ASME HST-1, ASME B30.16/B30.17, EN14492-2, EN60204-32
- 3 Años de Garantía, Partes y Servicios Disponibles en América

Tecles / Polipastos de Cadena Eléctricos Trifásicos

Nuestros Tecles de cadena son diseñados para conseguir la mejor relación precio, calidad y rendimiento, con el respaldo de 3 Años de garantía. Los componentes clave de los equipos son probados y mejorados constantemente por medio de nuestros procesos de diseño internos, basados en la mejora continua, bajo certificación ISO9001:2015.

Seguridad

Limitadores de Recorrido para movimientos en todas direcciones. Sistema de Frenado Electromagnético de Accionamiento Automático 150% de capacidad nominal, probado al 125% de capacidad. Contactores electromagnéticos para mitigar el riesgo de shock eléctrico. Protección de Inversión de Fases. Botonera tipo hombre muerto sellada con grado de protección IP65 incorpora botón de Encendido y Parada de Emergencia. Gancho de seguridad Giratorio 360°. Cumple y Excede Normas ANSI/ASME B30.16 B30.17

Desempeño y Calidad

Clasificación de servicio M4 (ISO) 1Am (FEM). Reúne y supera las características solicitadas en las normas ANSI/ASME HST-1-2012. Estructura Liviana y de Alta Resistencia, Disipadores de Temperatura de Alta Eficiencia. Cadena de Grado 100 para uso bajo lluvia, agua salada, químicos corrosivos, etc.

Componentes

Ensamblado en RPC con Componentes de marcas Alemanas, USA y Japón que garantizan un funcionamiento óptimo del equipo. Engranajes grado 8 de alta precisión, rodamientos NSK, Contactores Eaton / Schneider. Opciones de Cadena G100 Super Heavy Duty (25% más de límite de carga respecto a la cadena G80 normal, Standard ASTM A973) ó Cadena Japonesa FEC G80 Heavy Duty.

Customizable

Configuración estándar Multivoltaje a 220/380/460V - 50/60Hz. Disponibles opciones de cambio a otros Voltajes, Altura de Izaje y Alcance de Botonera.

Especificaciones Técnicas

Capacidad de Carga	22000 lb / 10000 kg	Voltaje del Control	24V
Altura de Izaje Estandar (Customizable)	40 ft / 12 m	Parada de Emergencia	Yes
Velocidad /min	9ft/2.7m@60Hz 7.5ft/2.3m@50Hz	Contactador	EATON 25 AMP
Numero de Velocidades	1 Speed	Tipo Transmisión / Reductor	Spur gearbox with Oil splash lubrication
Voltaje	3 Phase 208~240/440~480V 50/60Hz	Tipo de Cadena	G100
Voltajes Disponibles	208~240/440~480V for USA and 380/440~480V for CHILE	Dimensiones de la Cadena	11.2x34 mm
Clase de Servicio	H3/M4/1Am/Class C	Caidas de Cadena	4
Potencia Motor	3.0 kW x 2	Longitud de cadena	160 ft / 48.5 m
AMP Motor	20 / 10	Humedad	<85%
RPM Motor	1728@60Hz 1440@50HZ	Temperatura	-4 ~ 104° F / -20 ~ 40° C
Freno Motor	Yes	Nivel de Ruido	81 dB
Grado de Aislacion	F	Normas	ASME HST-1 , ASME B30.16, EN60204-32
Protección IEC Motor	IP55	Garantía	3 Year
Control	Pendant Control and Optional Wireless	Voltaje para Colombia	208~240/440~480V

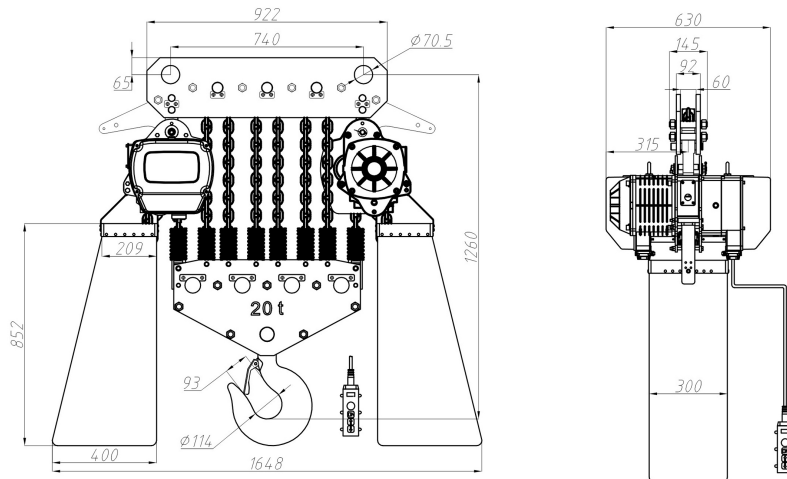

Peso & Dimensiones

Detalles del Empaque

H Altura Muerta	55 in / 1355 mm	Paquete 1 Peso Neto	880 lbs / 399 Kg
W Ancho	25 in / 630 mm	Paquete 1 Ancho	33 in / 83.82 cm
D Depth	35 in / 890 mm	Paquete 1 Peso Bruto	944 lbs / 428 Kg
J Boca Gancho	70	Paquete 1 Altura	54 in / 137.16 cm
Peso Total	944 lbs / 429 Kg	Paquete 1 Profundidad	53 in / 134.62 cm

Referential Images / Imágenes Referenciales
Specifications may change without notice / las especificaciones pueden cambiar sin previo aviso