

## **50 Ton Electric Chain Hoist 39ft G100 Chain M4/H3 208~240/440~480V**

### **Características Esenciales**

- La Calidad está adentro: Equipo Heavy Duty H3/M4. Carcasa de Aluminio Compuesto, Rodamientos NSK
- Seguridad: Cadena G100 Super Heavy Duty, 25% superior a la G80. Standard ASTM A973.
- Flexibilidad: Voltaje, altura de izaje y alcance de la botonera se pueden customizar.
- Estándares: US y EC ASME HST-1, ASME B30.16/B30.17, EN14492-2, EN60204-32
- 3 Años de Garantía, Partes y Servicios Disponibles en América



## Especificaciones Técnicas

<b>Pendant Control Yes No</b>	Included	<b>Voltaje del Control</b>	24V
<b>Pendant Control Emergency Stop</b>	Yes	<b>Parada de Emergencia</b>	Yes
<b>Capacidad de Carga</b>	110000 lb / 50000kg	<b>Tipo Transmisión / Reductor</b>	Spur gearbox with Oil splash lubrication
<b>Altura de Izaje Estandar (Customizable)</b>	40 ft / 12 m	<b>Tipo de Cadena</b>	G100
<b>Velocidad /min</b>	1.7 ft / 0.51 m	<b>Dimensiones de la Cadena</b>	11.2x34 mm
<b>Numero de Velocidades</b>	1 Speed	<b>Caidas de Cadena</b>	20
<b>Voltaje</b>	3 Phase 208~240/440~480V 50/60Hz	<b>Longitud de cadena</b>	800 ft / 243 m
<b>Clase de Servicio</b>	H3/M4/1Am/Class C	<b>Humedad</b>	<85%
<b>Tipo de Motor</b>	TEFC	<b>Temperatura</b>	-4 ~ 104° F / -20 ~ 40° C
<b>Potencia Motor</b>	3.0 kW x 2	<b>Nivel de Ruido</b>	81 dB
<b>AMP Motor</b>	20 / 10	<b>Normas</b>	ASME HST-1 , ASME B30.16, EN60204-32
<b>RPM Motor</b>	1728@60Hz 1440@50HZ	<b>Garantía</b>	3 Year
<b>Freno Motor</b>	Yes	<b>Hoist Contactor Brand</b>	EATON 25 AMP
<b>Grado de Aislacion</b>	F	<b>IEC Pendant Control Protection</b>	IP66
<b>Protección IEC Motor</b>	IP55	<b>Voltaje para Colombia</b>	208~240/440~480V
<b>Control</b>	Pendant Control and Optional Wireless		

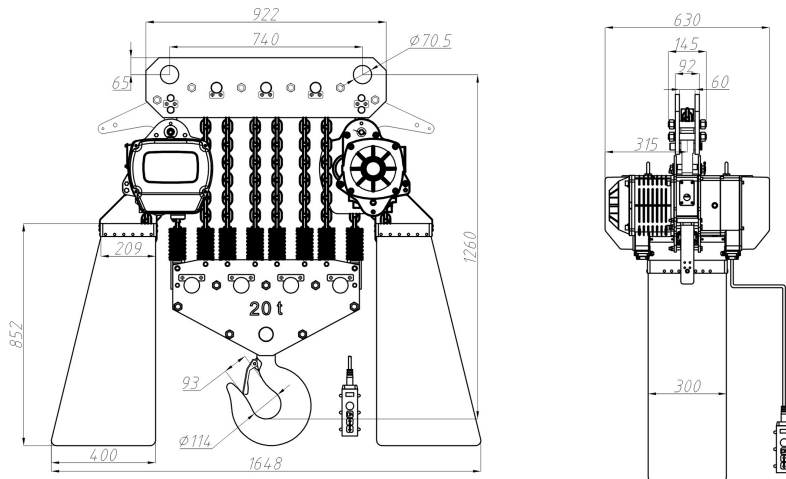

## Peso & Dimensiones

<b>H Altura Muerta</b>	77.5 in / 1965 mm
<b>W Ancho</b>	25 in / 630 mm
<b>D Depth</b>	71.5 in / 1815 mm
<b>Peso Total</b>	2866 lbs / 1301 Kg

## Detalles del Empaque

<b>Paquete 1 Peso Neto</b>	357 lbs / 162 Kg
<b>Paquete 1 Ancho</b>	59 in / 149.86 cm
<b>Paquete 1 Peso Bruto</b>	2866 lbs / 1300 Kg
<b>Paquete 1 Altura</b>	78 in / 198.12 cm
<b>Paquete 1 Profundidad</b>	98 in / 248.92 cm

Referential Images / Imágenes Referenciales  
Specifications may change without notice / las especificaciones pueden cambiar sin previo aviso