

Tecle Polipasto Cadena con Carro Electrico 10 Tons 3 Fases 12 Metros 2 Speed Heavy Duty M5



Características Esenciales

- La Calidad está adentro: Equipo Heavy Duty H4/M5. Carcasa de Aluminio Compuesto, Rodamientos NSK.
- Seguridad: Cadena Heavy Duty G100 ó FEC G80 japonesa ASTM A973. Limitadores de Recorrido.
- Flexibilidad: Voltaje, altura de izaje y alcance de la botonera se pueden customizar.
- Estándares: US y EC ASME HST-1 , ASME B30.16/B30.17, EN14492-2 , EN60204-32
- 3 Años de Garantía, Partes y Servicios Disponibles en América

Tecles / Polipastos de Cadena Eléctricos Trifásicos Alto Rendimiento con carro de Doble Velocidad

Nuestros Tecles de cadena son diseñados para conseguir la mejor relación precio, calidad y rendimiento, con el respaldo de 3 Años de garantía. Los componentes clave de los equipos son probados y mejorados constantemente por medio de nuestros procesos de diseño internos, basados en la mejora continua, bajo certificación ISO9001:2015.

Seguridad

Limitadores de Recorrido para movimientos en todas direcciones y protección de sobre carga. Sistema de Frenado Electromagnético de Accionamiento Automático 150% de capacidad nominal, probado al 125% de capacidad. Contactores electromagnéticos EATON que mitigan el riesgo de shock eléctrico. Protección de Inversión de Fases. Botonera tipo hombre muerto sellada con grado de protección IP66 incorpora botón de Encendido y Parada de Emergencia. Gancho de seguridad Giratorio 360°. Cumple y Excede Normas ANSI/ASME B30.16 B30.17

Desempeño y Calidad

Clasificación de servicio M5 (ISO) 2m (FEM). Reúne y supera las características solicitadas en las normas ANSI/ASME HST-1-2012. Estructura Liviana y de Alta Resistencia, Disipadores de Temperatura de Alta Eficiencia. Cadena G100 Super Heavy Duty 25% más resistente que la G80, Standard ASTM A973. Opcional FEC G80 Japonesa disponible.

Componentes

Ensamblado en RPC con Componentes de marcas Alemanas, USA y Japón que garantizan un funcionamiento óptimo del equipo. Engranajes grado 7 de alta precisión, Rodamientos NSK, Contactores Eaton / Schneider, Variador de frecuencia Yaskawa/Schneider. Opciones de Cadena G100 Super Heavy Duty (25% más de límite de carga respecto a la cadena G80 normal, Standard ASTM A973) ó Cadena Japonesa FEC G80 Heavy Duty.

Customizable

Configuración estándar Multivoltaje a 220/380/460V - 50/60Hz. Disponibles opciones de cambio a otros Voltajes, Altura de Izaje y Alcance de Botonera.

Especificaciones Técnicas

Capacidad de Carga	22000 lb / 10000 kg	Voltaje del Control	24V
Altura de Izaje Estandar (Customizable)	40 ft / 12 m	Parada de Emergencia	Yes
Velocidad /min	9 & 2.9 ft / 2.7 & 0.9 m	Contactador	EATON 25 AMP
Numero de Velocidades	2 Speed	Tipo Transmisión / Reductor	Spur gearbox with Oil splash lubrication
Voltaje	3 Phase 208~240/440~480V 50/60Hz	Tipo de Cadena	G80 JAPAN or G100
Voltaje para USA y Canada	208~240/440~480V	Dimensiones de la Cadena	11.2 x 34 mm
Voltaje para Colombia	208~240/440~480V	Longitud de cadena	40 ft / 12 m
Voltajes Disponibles	208~240/440~480V for USA and 380/440~480V for CHILE	Humedad	<85%
Codigo FCC	WTX20X04015023E	Temperatura	-4 ~ 104° F / -20 ~ 40° C
Clase de Servicio	H4/M5/2m/Class D	Potencia del Trolley	0.8 kW x 2
Potencia Motor	3.0 kW x 2	Nivel de Ruido	81 dB
AMP Motor	20 / 10	Velocidad del Trolley /min	36 - 68 ft /11 - 21 m
Freno Motor	Yes DC Electromagnetic	Cantidad de Velocidades	2
Grado de Aislacion	F	Rango de ancho de la Viga	100-178 mm
Protección IEC Motor	IP55	Radio Minimo de Giro	8 ft / 2.5 m
Variador de Frecuencia	VFD Hitachi HS300-040H	Normas	ASME HST-1 , ASME B30.16 , B30.17 , EN60204-32
Freno Dinámico	Yes	Garantía	3 Year
Control	Pendant Control and Optional Wireless		

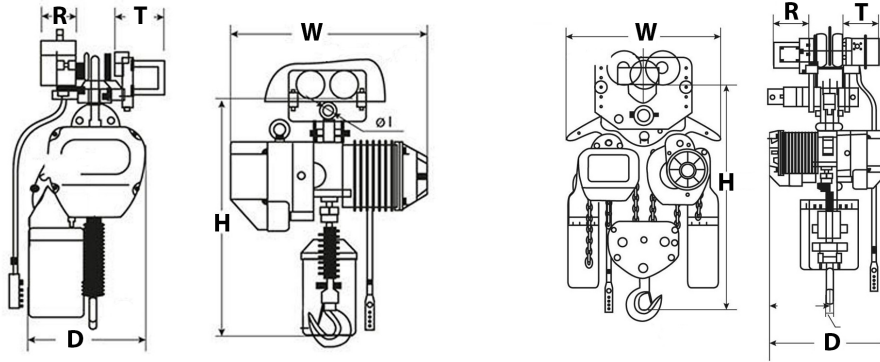

Peso & Dimensiones

T Motor del Carro	6.14 in / 156 mm
D Depth	36 in / 915 mm
R Carro Ancho Caja	10 in 246 mm
W Ancho	32 in / 800 mm
H Altura Muerta	41 in / 1050 mm

Referential Images / Imágenes Referenciales
Specifications may change without notice / las especificaciones pueden cambiar sin previo aviso