



## **Tecla Polipasto Cadena con Carro Electrico 5 Tons 3 Fases 9 Metros Heavy Duty M5 208V/240V/480**

### **Características Esenciales**

- La Calidad está adentro: Equipo Heavy Duty H4/M5. Carcasa de Aluminio Compuesto, Rodamientos NSK.
- Seguridad: Cadena Heavy Duty G100 ó FEC G80 japonesa. ASTM A973. Limitadores de Recorrido
- Flexibilidad: Voltaje, altura de izaje y alcance de la botonera se pueden customizar.
- Estándares: US y EC ASME HST-1, ASME B30.16/B30.17, EN14492-2, EN60204-32
- 3 Años de Garantía, Partes y Servicios Disponibles en América

## Especificaciones Técnicas

<b>Capacidad de Carga</b>	11000 lb / 5000kg	<b>Hoist Contactor Brand</b>	Schneider 25 AMP
<b>Altura de Izaje Estandar (Customizable)</b>	30 ft / 9 m	<b>Tipo Transmisión / Reductor</b>	Spur gearbox with Oil splash lubrication
<b>Velocidad /min</b>	13ft/4m@60Hz 10.9/3.3m@50Hz	<b>Tipo de Cadena</b>	G80 JAPAN
<b>Numero de Velocidades</b>	1 Speed - Optional Variable Speed	<b>Dimensiones de la Cadena</b>	11.2 x 34 mm
<b>Voltaje</b>	3 Phase 208~240/440~480V 50/60Hz	<b>Caidas de Cadena</b>	2
<b>Voltaje para Colombia</b>	208~240/440~480V	<b>Longitud de cadena</b>	60 ft / 18 m
<b>Clase de Servicio</b>	H4/M5/2m/Class D	<b>Humedad</b>	<85%
<b>Potencia Motor</b>	3 kW	<b>Temperatura</b>	-4 ~ 104° F / -20 ~ 40° C
<b>AMP Motor</b>	10 / 5	<b>Potencia del Trolley</b>	0.8 kW
<b>RPM Motor</b>	1728@60Hz 1440@50HZ	<b>Nivel de Ruido</b>	81 dB
<b>Freno Motor</b>	Yes DC Electromagnetic	<b>Velocidad del Trolley /min</b>	36 ft / 11 m (Opt. kit 69 ft / 21m)
<b>Grado de Aislacion</b>	F	<b>Cantidad de Velocidades</b>	1
<b>Protección IEC Motor</b>	IP55	<b>Rango de ancho de la Viga</b>	58-153 mm
<b>Freno Dinámico</b>	Only with Optional VFD	<b>Radio Minimo de Giro</b>	4.9 ft / 1.5 m
<b>Control</b>	Pendant Control and Optional Wireless	<b>Normas</b>	ASME HST-1 , ASME B30.16 , B30.17 , EN60204-32
<b>Voltaje del Control</b>	24V	<b>Garantía</b>	3 Year
<b>Parada de Emergencia</b>	Yes		

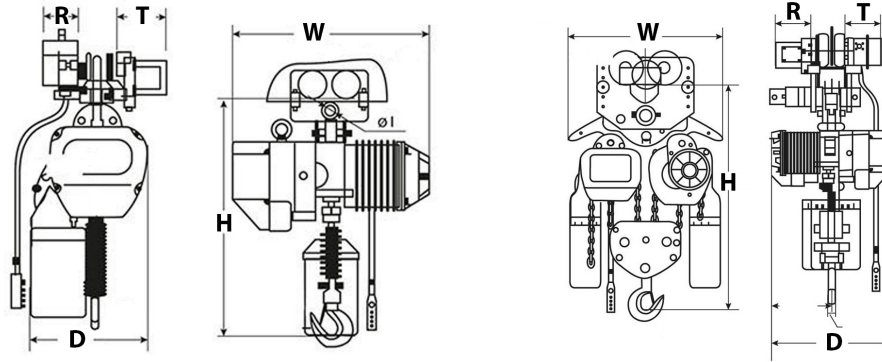

## Peso & Dimensiones

## Detalles del Empaque

<b>T Motor del Carro</b>	6.14 in / 156 mm	<b>Paquete 1 Peso Neto</b>	538 lbs / 244 Kg
<b>D Depth</b>	22 in / 545 mm	<b>Paquete 1 Ancho</b>	16 in / 40.64 cm
<b>R Carro Ancho Caja</b>	8 in / 200 mm	<b>Paquete 1 Peso Bruto</b>	590 lbs / 268 Kg
<b>W Ancho</b>	30 in / 745 mm	<b>Paquete 1 Altura</b>	45 in / 114.3 cm
<b>H Altura Muerta</b>	34 in / 865 mm	<b>Paquete 1 Profundidad</b>	34 in / 86.36 cm
<b>J Boca Gancho</b>	1.9 in / 48 mm		
<b>Peso Total</b>	590 lbs / 268 Kg		

Referential Images / Imágenes Referenciales  
Specifications may change without notice / las especificaciones pueden cambiar sin previo aviso