

## **Tecla de Cadena con Carro - Neumático - Anti explosion de 20 Tons**

### **Características Esenciales**

- 3 Años de Garantía, Partes y Servicios Disponibles en América

## Especificaciones Técnicas

<b>Capacidad de Carga</b>	20 Ton	<b>Dimensión Entrada Aire</b>	3/4" BSP
<b>Altura de Izaje Estandar (Customizable)</b>	50 ft / 15 m	<b>Dimensión Tubería Aire</b>	19 - 25 mm (3/4 - 1 ")
<b>Numero de Velocidades</b>	1 Speed	<b>Consumo Aire</b>	110 cfm / 3.12 m3/min
<b>Velocidad de Izaje a Plena Carga</b>	0.65 m/min	<b>Tipo Transmisión / Reductor</b>	Epicycle Gearbox (Grease Filled and Seald)
<b>Velocidad de Izaje Sin Carga</b>	1.4 m/min	<b>Tipo de Cadena</b>	G80 RUG Germany 5:1 Safety Factor
<b>Velocidad de Bajada a Plena Carga</b>	1.8 m/min	<b>Dimensiones de la Cadena</b>	16 x 45 mm
<b>Máxima Sobrecarga Segura</b>	Overload Protection Slip Clutch 130% WLL	<b>Caidas de Cadena</b>	4
<b>Protección Antiexplosión</b>	EX 2 GD IIA T4 EX 2 GD IIB T4 EX 2 GD IIC T4 ZONES 1, 2 AND 21, 22  - Copper Coated: Chain hook, bottom block, Sprocket, Load sleeve, Safety Catch  - Stainless Steel Wheels	<b>Longitud de cadena</b>	56 m
<b>Exclusiones de Proteccion</b>	- HYDROGEN DISULPHIDE - ETHELENE OXIDE	<b>Potencia del Trolley</b>	0.9 kW
<b>Clase de Servicio</b>	100% Duty Cycle	<b>Nivel de Ruido</b>	84 dBA @ 1m
<b>Tipo de Motor</b>	Vane Rotary Motor - Lubrication Free - Rust Free & Replaceable Stainless Steel Cylinder	<b>Velocidad del Trolley /min</b>	12 m/min
<b>Potencia Motor</b>	3.2 kw	<b>Cantidad de Velocidades</b>	1
<b>Freno Motor</b>	>125% WLL Automatic self-adjusting multidisc Brake	<b>Rango de ancho de la Viga</b>	175 - 330 mm
<b>Control</b>	Pendant Control 4 buttons w/emergency stop	<b>Radio Minimo de Giro</b>	3.5 m
<b>Parada de Emergencia</b>	Yes, on pendant Control	<b>Normas</b>	ASME B30.11 / B30.16 / B30.17 / HST-5 DIN EN818-7 SANS 1638 compliant ATEX EX Classification according to EC Directive on Hazardous Locations 94/9/EEC
<b>Rango de temperatura de Trabajo</b>	-20°C to 70°C	<b>Fabricado en</b>	Southafrica
<b>Presión Aire</b>	4.5-7 Bar	<b>Garantía</b>	3 Year

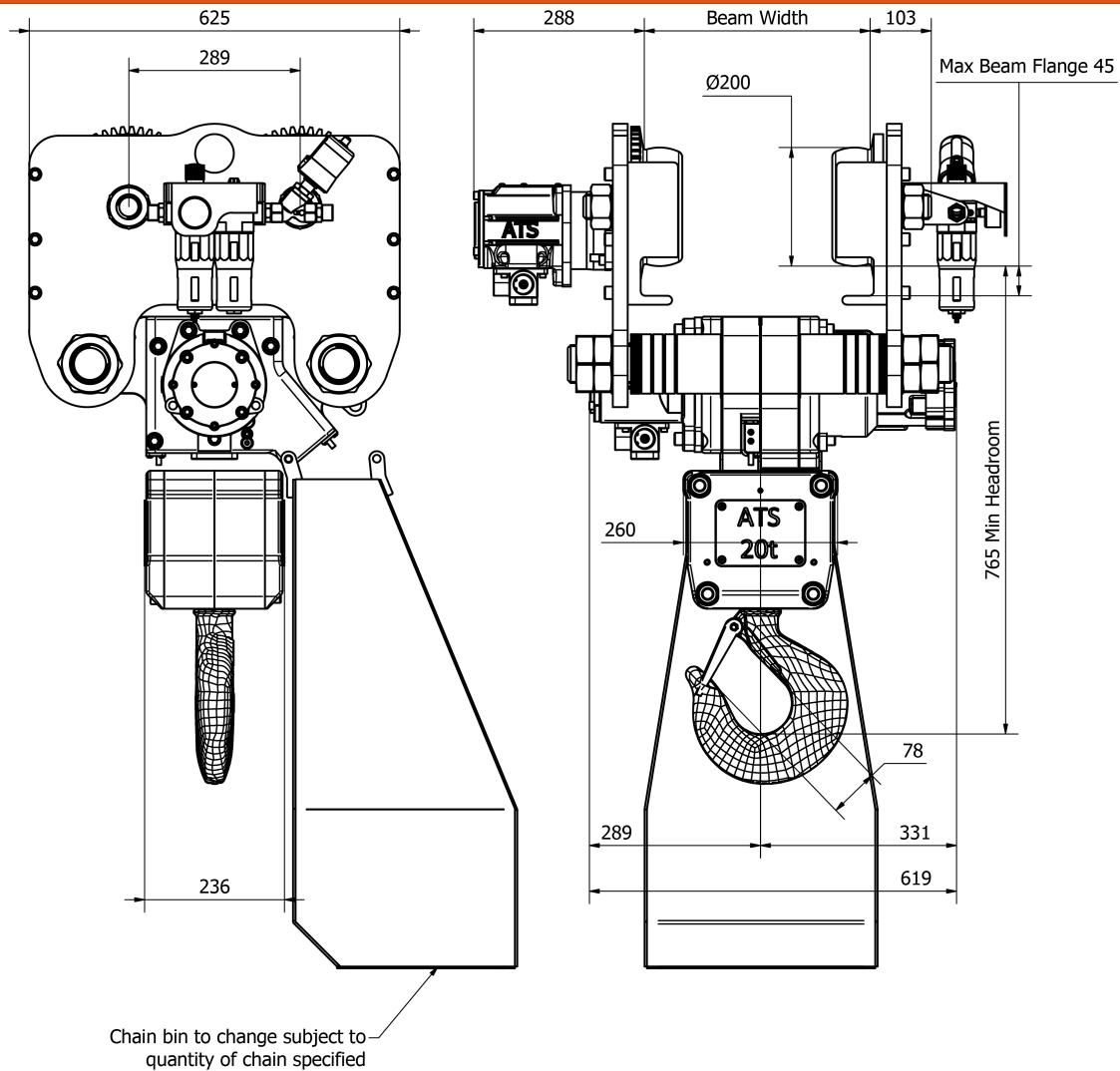

## Peso & Dimensiones

<b>T Motor del Carro</b>	288 mm	<b>Paquete 1 Peso Neto</b>	1655 lbs / 751 Kg
<b>W Ancho</b>	391 mm Beam width	<b>Paquete 1 Peso Bruto</b>	1755 lbs / 796 Kg
<b>H Altura Muerta</b>	750 mm		
<b>J Boca Gancho</b>	78 mm		
<b>D Depth</b>	625 mm		
<b>Peso Total (sin cable o cadena)</b>	750 kg		
<b>Peso Total</b>	1755 lbs / 797 Kg		

## Detalles del Empaque

Referential Images / Imágenes Referenciales

Specifications may change without notice / Las especificaciones pueden cambiar sin previo aviso