



Tecele electrico 1000 Lb, monofasico 115/220v, 6m cadena grado G100. Control Remoto. Certificacion UL

Características Esenciales

- 3 Años de Garantía, Partes y Servicios Disponibles en América

Especificaciones Técnicas

Capacidad de Carga	1000 lbs	Voltaje del Control	24V
Altura de Izaje Estandar (Customizable)	20 ft / 6 m	Parada de Emergencia	Yes
Velocidad /min	16 ft / 5.0 m	Tipo de Cadena	G100
Numero de Velocidades	1 Speed	Dimensiones de la Cadena	6.3x19mm
Voltaje	1 Phase 110~120/220~240V 50/60Hz	Caidas de Cadena	1
Potencia Total Watts	500	Longitud de cadena	20 ft / 6 m
Codigo FCC	2AZMK-Q1212	Humedad	<85%
Clase de Servicio	H3/M4/1Am/Class C	Temperatura	-4 ~ 104° F / -20 ~ 40° C
Potencia Motor	0.65 kW	Nivel de Ruido	81 dB
Freno Motor	Yes DC Electromagnetic	Normas	UL 1340, ASME HST-1 , ASME B30.16 , B30.17 , EN60204-32
Grado de Aislacion	F	Garantía	3 Year
Protección IEC Motor	IP55	Voltaje para Colombia	110~120/220~240V
Control	Pendant Control and Industrial Wireless Control		

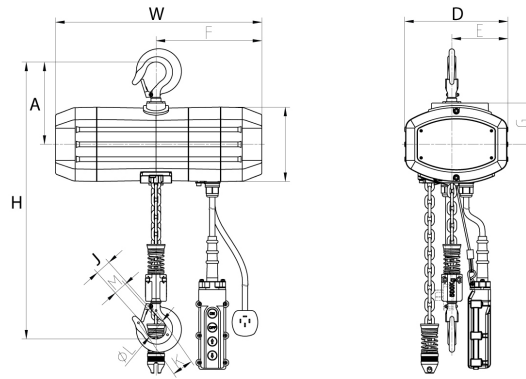

Peso & Dimensiones

Detalles del Empaque

H Altura Muerta	17.9 in	Paquete 1 Peso Neto	99 lbs / 45 Kg
W Ancho	18.6 in	Paquete 1 Ancho	19 in / 48.26 cm
D Depth	9 in	Paquete 1 Peso Bruto	124 lbs / 56 Kg
J Boca Gancho	1.2 in	Paquete 1 Altura	18 in / 45.72 cm
Peso Total	124 lbs / 57 Kg	Paquete 1 Profundidad	24 in / 60.96 cm

Referential Images / Imágenes Referenciales
Specifications may change without notice / las especificaciones pueden cambiar sin previo aviso