



2000 lb Electric Chain Hoist 20ft G100 Chain M4/H3 208~240/440~480V UL Wireless

Características Esenciales

- 3 Años de Garantía, Partes y Servicios Disponibles en América

Especificaciones Técnicas

Capacidad de Carga	2200 lb / 1000 kg	Protección IEC Motor	IP55
Altura de Izaje Estandar (Customizable)	20 ft / 6 m	Control	Wireless and Pendant Control
Numero de Velocidades	1 Speed	Parada de Emergencia	Yes
Voltaje	3 Phase 208~240/440~480V 50/60Hz	Tipo de Cadena	G100
Voltaje para USA y Canada	208~240/440~480V	Dimensiones de la Cadena	8x24 mm
Voltaje para Colombia	208~240/440~480V	Caidas de Cadena	1
Voltajes Disponibles	208~240/440~480V for USA and 380/440~480V for CHILE	Longitud de cadena	20 ft / 6 m
Codigo FCC	2AZMK-Q1212	Humedad	<85%
Clase de Servicio	H3/M4/1Am/Class C	Temperatura	-4 ~ 104° F / -20 ~ 40° C
Potencia Motor	1.6 kW	Nivel de Ruido	81 dB
Freno Motor	Yes DC Electromagnetic	Normas	UL 1340 - ASME HST-1 , ASME B30.16 , EN60204-32
Grado de Aislacion	F	Garantía	3 Year

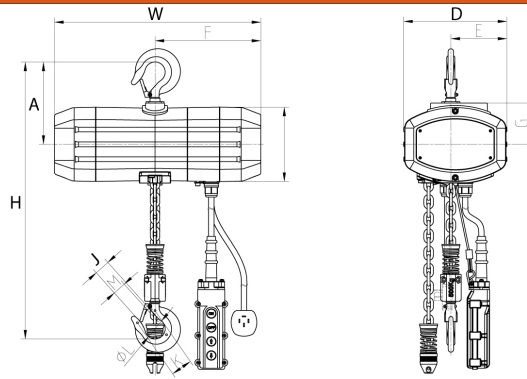

Peso & Dimensiones

Peso Total 155 lbs / 71 Kg

Detalles del Empaque

Paquete 1 Peso Neto 149 lbs / 68 Kg

Paquete 1 Ancho 22 in / 55.88 cm

Paquete 1 Peso Bruto 155 lbs / 70 Kg

Paquete 1 Altura 20 in / 50.8 cm

Paquete 1 Profundidad 25 in / 63.5 cm

Referential Images / Imágenes Referenciales
 Specifications may change without notice / las especificaciones pueden cambiar sin previo aviso