



Tecele electrico 300 Lb, monofasico 115/230v, 6 m cadena grado G100. Control Remoto. Certificacion

Características Esenciales

- 3 Años de Garantía, Partes y Servicios Disponibles en América

Especificaciones Técnicas

| | | | |
|--|---|---------------------------------|--|
| Capacidad de Carga | 300 lbs | Voltaje del Control | 24V |
| Altura de Izaje Estandar (Customizable) | 20 ft / 6 m | Parada de Emergencia | Yes |
| Velocidad /min | 16 ft / 8 m | Tipo de Cadena | G100 |
| Numero de Velocidades | 1 Speed | Dimensiones de la Cadena | 5x15 mm |
| Voltaje | 1 Phase 110~120/220~240V 50/60Hz | Caidas de Cadena | 1 |
| Codigo FCC | 2ASYP-VR8 | Longitud de cadena | 20 ft / 6 m |
| Clase de Servicio | H3/M4/1Am/Class C | Humedad | <85% |
| Potencia Motor | 0.2 kW | Temperatura | -4 ~ 104° F / -20 ~ 40° C |
| Freno Motor | Yes DC Electromagnetic | Nivel de Ruido | 81 dB |
| Grado de Aislacion | F | Normas | UL 1340, ASME HST-1, ASME B30.16, B30.17, EN60204-32 |
| Protección IEC Motor | IP55 | Garantía | 3 Year |
| Control | Pendant Control and Industrial Wireless Control | Voltaje para Colombia | 110~120/220~240V |

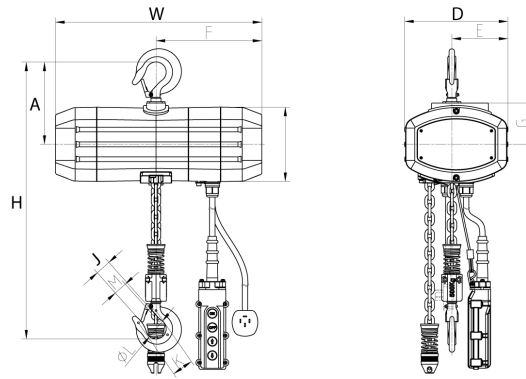

Peso & Dimensiones

| | |
|------------------------|-----------------|
| H Altura Muerta | 17.2 in |
| J Boca Gancho | 0.9 in |
| Peso Total | 119 lbs / 54 Kg |

Detalles del Empaque

| | |
|------------------------------|--------------------|
| Paquete 1 Peso Neto | 88 lbs / 40 Kg |
| Paquete 1 Ancho | 18.5 in / 46.99 cm |
| Paquete 1 Peso Bruto | 119 lbs / 54 Kg |
| Paquete 1 Altura | 17.7 in / 44.96 cm |
| Paquete 1 Profundidad | 24 in / 60.96 cm |

Referential Images / Imágenes Referenciales
 Specifications may change without notice / las especificaciones pueden cambiar sin previo aviso