



Tecele electrico 500 Lb, monofasico 115/230v, 6 m cadena grado G100. Control Remoto. Certificacion UL

Características Esenciales

- 3 Años de Garantía, Partes y Servicios Disponibles en América

Especificaciones Técnicas

Capacidad de Carga	500 lbs	Voltaje del Control	24V
Altura de Izaje Estandar (Customizable)	20 ft / 6 m	Parada de Emergencia	Yes
Velocidad /min	16 ft / 8 m	Tipo de Cadena	G100
Numero de Velocidades	1 Speed	Dimensiones de la Cadena	5x15 mm
Voltaje	1 Phase 110~120/220~240V 50/60Hz	Caidas de Cadena	1
Codigo FCC	2AZMK-Q1212	Longitud de cadena	20 ft / 6 m
Clase de Servicio	H3/M4/1Am/Class C	Humedad	<85%
Potencia Motor	0.2 kW	Temperatura	-4 ~ 104° F / -20 ~ 40° C
Freno Motor	Yes DC Electromagnetic	Nivel de Ruido	81 dB
Grado de Aislacion	F	Normas	UL 1340, ASME HST-1 , ASME B30.16 , B30.17 , EN60204-32
Protección IEC Motor	IP55	Garantía	3 Year
Control	Pendant Control and Industrial Wireless Control	Voltaje para Colombia	110~120/220~240V

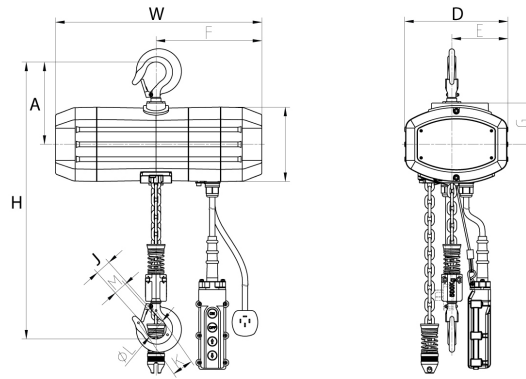

Peso & Dimensiones

H Altura Muerta	17.2 in
J Boca Gancho	0.9 in
Peso Total	119 lbs / 54 Kg

Detalles del Empaque

Paquete 1 Peso Neto	88 lbs / 40 Kg
Paquete 1 Ancho	18.5 in / 46.99 cm
Paquete 1 Peso Bruto	119 lbs / 54 Kg
Paquete 1 Altura	17.7 in / 44.96 cm
Paquete 1 Profundidad	24 in / 60.96 cm

Referential Images / Imágenes Referenciales
 Specifications may change without notice / las especificaciones pueden cambiar sin previo aviso