

## 10000 lb Electric Chain Hoist Power Trolley 115V 20ft UL

### Características Esenciales

- 3 Años de Garantía, Partes y Servicios Disponibles en América



## Especificaciones Técnicas

<b>UL File</b>	MSXT.E528915 - Hoists	<b>Control</b>	Pendant Control and Industrial Wireless Control
<b>Capacidad de Carga</b>	10000 lbs	<b>Voltaje del Control</b>	24V
<b>Altura de Izaje Estandar (Customizable)</b>	20 ft / 6 m	<b>Parada de Emergencia</b>	Yes
<b>Velocidad /min</b>	10 ft / 3 m	<b>Tipo de Cadena</b>	G100
<b>Numero de Velocidades</b>	1 Speed	<b>Dimensiones de la Cadena</b>	11.2 x 34 mm
<b>Voltaje</b>	1 Phase 110~120/220~240V 50/60Hz	<b>Caidas de Cadena</b>	2
<b>Voltaje para USA y Canada</b>	110~120/220~240V	<b>Longitud de cadena</b>	20 ft / 6 m
<b>Voltaje para Colombia</b>	110~120/220~240V	<b>Humedad</b>	<85%
<b>Codigo FCC</b>	2AZMK-Q1212	<b>Temperatura</b>	-4 ~ 104° F / -20 ~ 40° C
<b>Clase de Servicio</b>	H3/M4/1Am/Class C	<b>Nivel de Ruido</b>	81 dB
<b>Potencia Motor</b>	3 kW	<b>Cantidad de Velocidades</b>	1
<b>Freno Motor</b>	Yes	<b>Rango de ancho de la Viga</b>	7 in
<b>Grado de Aislacion</b>	F	<b>Normas</b>	UL 1340, ASME HST-1, ASME B30.16, B30.17, EN60204-32
<b>Protección IEC Motor</b>	IP55	<b>Garantía</b>	3 Year

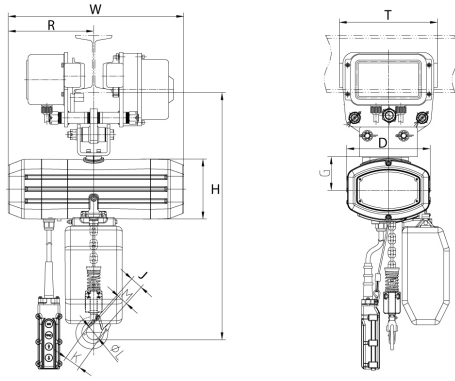

Referential Images / Imágenes Referenciales  
Specifications may change without notice / las especificaciones pueden cambiar sin previo aviso