



2000 lb Electric Chain Hoist Power Trolley 115/230V 20ft G100 Chain UL Wireless

Características Esenciales

- 3 Años de Garantía, Partes y Servicios Disponibles en América

Especificaciones Técnicas

UL File	MSXT.E528915 - Hoists	Control	Pendant Control and Industrial Wireless Control
Capacidad de Carga	2000 lbs	Voltaje del Control	24V
Altura de Izaje Estandar (Customizable)	20 ft / 6 m	Parada de Emergencia	Yes
Velocidad /min	16 ft / 5 m	Tipo de Cadena	G100
Numero de Velocidades	1 Speed	Dimensiones de la Cadena	8 x 24 mm
Voltaje	1 Phase 110~120/220~240V 50/60Hz	Caidas de Cadena	1
Voltaje para USA y Canada	110~120/220~240V	Longitud de cadena	20 ft / 6 m
Voltaje para Colombia	110~120/220~240V	Humedad	<85%
Potencia Total Watts	1000	Temperatura	-4 ~ 104° F / -20 ~ 40° C
Codigo FCC	2AZMK-Q1212	Nivel de Ruido	81 dB
Clase de Servicio	H3/M4/1Am/Class C	Velocidad del Trolley /min	33ft.
Potencia Motor	1.6 kW	Cantidad de Velocidades	1
Freno Motor	Yes	Rango de ancho de la Viga	7 in
Grado de Aislacion	F	Normas	UL 1340, ASME HST-1 , ASME B30.16 , B30.17 , EN60204-32
Protección IEC Motor	IP55	Garantía	3 Year

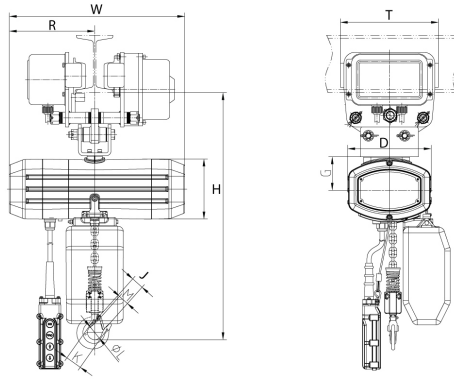

Peso & Dimensiones

Detalles del Empaque

H Altura Muerta	24.8 in	Paquete 1 Peso Bruto	230 lbs / 104 Kg
W Ancho	19.4 in	Paquete 1 Ancho	28 in / 71.12 cm
D Depth	11.6 in	Paquete 1 Profundidad	22 in / 55.88 cm
J Boca Gancho	1.4 in	Paquete 1 Altura	32 in / 81.28 cm
Peso Total	230 lbs / 105 Kg		

Referential Images / Imágenes Referenciales
 Specifications may change without notice / las especificaciones pueden cambiar sin previo aviso