



2 Speed 2 ton Electric Chain Hoist 4,400 lbs. 20 ft. FEC G80 Japan Chain E. Trolley Wireless

Características Esenciales

- La Calidad está adentro: Heavy Duty H4/M5. Aluminum housing, NSK Bearings, USA Chevron Meropa 320 L
- Componentes eléctricos Eaton y Schneider, Limitadores de Recorrido en todas las direcciones
- Cadena Japonesa Heavy Duty G80. MADE IN JAPAN.
- Estándares US y EC ASME HST-1 , ASME B30.16 , EN14492-2 , EN60204-32
- 3 Años de Garantía, Partes y Servicios Disponibles en América

Especificaciones Técnicas

Capacidad de Carga	4400 lb / 2000 kg	Voltaje del Control	24V
Altura de Izaje Estandar (Customizable)	20 ft / 6 m	Parada de Emergencia	Yes
Velocidad /min	6.5&26ft/2.2&7.9m@60Hz 5.4&23ft/1.2&6.9m@50Hz	Contactador	4 KW VCD2000 VFD
Numero de Velocidades	2 Speed	Tipo de Cadena	G80 JAPAN
Voltaje	3 Phase 208~240/440~480V 50/60Hz	Dimensiones de la Cadena	10 x 30 mm
Voltaje para USA y Canada	208~240/440~480V	Caidas de Cadena	1
Voltaje para Colombia	208~240/440~480V	Longitud de cadena	20 ft / 6 m
Voltajes Disponibles	208~240/440~480V for USA and 380/440~480V for CHILE	Humedad	<85%
Codigo FCC	WTX20X04015023E	Temperatura	-4 ~ 104° F / -20 ~ 40° C
Clase de Servicio	H4/M5/2m/Class D	Potencia del Trolley	0.4 / 0.12 kW
Potencia Motor	3 kW	Nivel de Ruido	81 dB
AMP Motor	14	Velocidad del Trolley /min	36 - 68 ft /11 - 21 m
RPM Motor	1728@60Hz 1440@50HZ	Cantidad de Velocidades	2
Freno Motor	Yes	Rango de ancho de la Viga	82-178 mm
Grado de Aislacion	F	Radio Minimo de Giro	11 ft / 3.3 m
Protección IEC Motor	IP55	Normas	ASME HST-1 , ASME B30.16 , B30.17 , EN14492-2 , EN60204-32
Control	Wireless F21-4 and Pendant Control	Garantía	3 Year

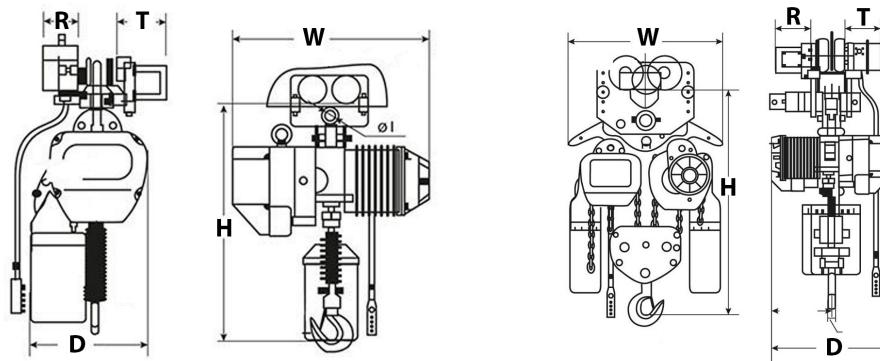

Peso & Dimensiones

T Motor del Carro	5.6 in / 142 mm
D Depth	17 in / 430 mm
R Carro Ancho Caja	11 in / 276 mm
W Ancho	29 in / 733 mm
H Altura Muerta	24 in / 610 mm
J Boca Gancho	1.6 in / 40 mm
Peso Total	416 lbs / 189 Kg

Detalles del Empaque

Paquete 1 Peso Neto	372 lbs / 169 Kg
Paquete 1 Ancho	17 in / 43.18 cm
Paquete 1 Peso Bruto	416 lbs / 189 Kg
Paquete 1 Altura	40 in / 101.6 cm
Paquete 1 Profundidad	33 in / 83.82 cm

Referential Images / Imágenes Referenciales
Specifications may change without notice / las especificaciones pueden cambiar sin previo aviso