



2 Speed 3 ton Electric Chain Hoist 6,600 lbs. 30 ft. FEC G80 Japan Chain E. Trolley Wireless

Características Esenciales

- La Calidad está adentro: Heavy Duty H4/M5. Aluminum housing, NSK Bearings, USA Chevron Meropa 320 L
- Componentes eléctricos Eaton y Schneider, Limitadores de Recorrido en todas las direcciones
- Cadena Japonesa Heavy Duty G80. MADE IN JAPAN.
- Estándares US y EC ASME HST-1 , ASME B30.16 , EN14492-2 , EN60204-32
- 3 Años de Garantía, Partes y Servicios Disponibles en América

Especificaciones Técnicas

Capacidad de Carga	6600 lb / 3000 kg	Voltaje del Control	24V
Altura de Izaje Estandar (Customizable)	30 ft / 9 m	Parada de Emergencia	Yes
Velocidad /min	7&21ft/2.1&6.4m@60Hz 6&18ft/1.8&5.4m@50Hz	Contactador	4 KW VCD2000 VFD
Numero de Velocidades	2 Speed	Tipo de Cadena	G80 JAPAN
Voltaje	3 Phase 208~240/440~480V 50/60Hz	Dimensiones de la Cadena	11.2 x 34 mm
Voltaje para USA y Canada	208~240/440~480V	Caidas de Cadena	1
Voltaje para Colombia	208~240/440~480V	Longitud de cadena	30 ft / 9 m
Voltajes Disponibles	208~240/440~480V for USA and 380/440~480V for CHILE	Humedad	<85%
Codigo FCC	WTX20X04015023E	Temperatura	-4 ~ 104° F / -20 ~ 40° C
Clase de Servicio	H4/M5/2m/Class D	Potencia del Trolley	0.8 / 0.27 kW
Potencia Motor	3 kW	Nivel de Ruido	81 dB
AMP Motor	14	Velocidad del Trolley /min	36 - 68 ft /11 - 21 m
RPM Motor	1728@60Hz 1440@50HZ	Cantidad de Velocidades	2
Freno Motor	Yes	Rango de ancho de la Viga	100-178 mm
Grado de Aislacion	F	Radio Minimo de Giro	11 ft / 3.3 m
Protección IEC Motor	IP55	Normas	ASME HST-1 , ASME B30.16 , B30.17 , EN14492-2 , EN60204-32
Control	Wireless F21-4 and Pendant Control	Garantía	3 Year

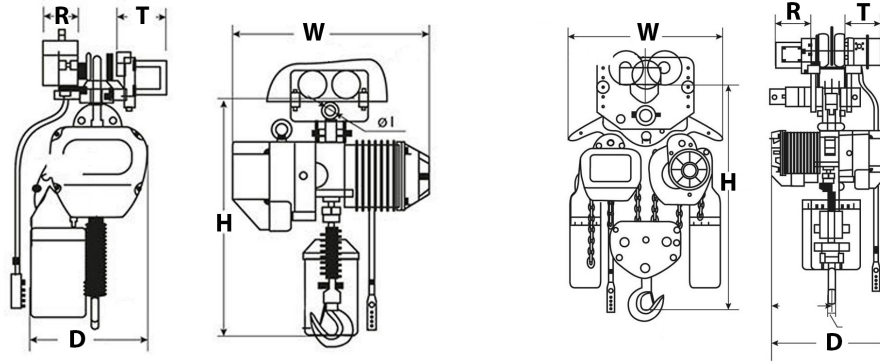

Peso & Dimensiones

Detalles del Empaque

T Motor del Carro	5.6 in / 142 mm	Paquete 1 Peso Neto	434 lbs / 197 Kg
D Depth	17 in / 430 mm	Paquete 1 Ancho	17 in / 43.18 cm
R Carro Ancho Caja	12.5 in / 315 mm	Paquete 1 Peso Bruto	467 lbs / 212 Kg
W Ancho	29 in / 733 mm	Paquete 1 Altura	40 in / 101.6 cm
H Altura Muerta	26.5 in / 670 mm	Paquete 1 Profundidad	33 in / 83.82 cm
J Boca Gancho	1.9 in / 48 mm		
Peso Total	467 lbs / 212 Kg		

Referential Images / Imágenes Referenciales
Specifications may change without notice / las especificaciones pueden cambiar sin previo aviso