

6000 lb Electric Chain Hoist Power Trolley 115V 20ft UL

Características Esenciales

- 3 Años de Garantía, Partes y Servicios Disponibles en América



Especificaciones Técnicas

Capacidad de Carga	6000 lbs	Control	Pendant Control and Industrial Wireless Control
Altura de Izaje Estandar (Customizable)	20 ft / 6 m	Voltaje del Control	24V
Velocidad /min	6 ft / 1.7 m	Parada de Emergencia	Yes
Numero de Velocidades	1 Speed	Tipo de Cadena	G100
Voltaje	1 Phase 110~120/220~240V 50/60Hz	Dimensiones de la Cadena	11.2 x 34 mm
Voltaje para USA y Canada	110~120/220~240V	Caidas de Cadena	2
Voltaje para Colombia	110~120/220~240V	Longitud de cadena	20 ft / 6 m
Potencia Total Watts	1300	Humedad	<85%
Codigo FCC	2AZMK-Q1212	Temperatura	-4 ~ 104° F / -20 ~ 40° C
Clase de Servicio	H3/M4/1Am/Class C	Nivel de Ruido	81 dBv
Potencia Motor	3 kW	Cantidad de Velocidades	1
Freno Motor	Yes	Rango de ancho de la Viga	7 in
Grado de Aislacion	F	Normas	UL 1340, ASME HST-1, ASME B30.16, B30.17, EN60204-32
Protección IEC Motor	IP55	Garantía	3 Year

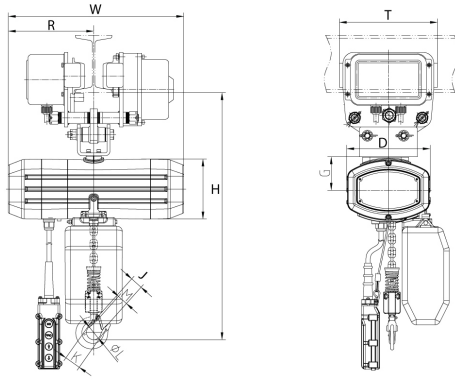

Referential Images / Imágenes Referenciales
Specifications may change without notice / las especificaciones pueden cambiar sin previo aviso